



USER'S MANUAL
MANUEL DE L'UTILISATEUR
MANUAL DEL USUARIO

DWM40F1A1

TABLE OF CONTENTS

1	IMPORTANT INFORMATION		2
2	HOW TO INSTALL THE STAND		4
3	PREFACE		5
4	SAFETY PRECAUTIONS		5
5	CONTENTS		7
6	FRONT/BACK CONNECTIONS OF LED TV		8
7	TV INSTALLATION	Power Cord Connection	9
		Antenna Connection	9
		AV Connection	10
		YPbPr(component) Connection	10
		VGA(PC) Connection	11
		USB Port Function	11
		HDMI Connection	12
8	REMOTE CONTROL	Remote control instructions in TV mode	13
		Remote control setup	14
9	MENU OPERATION	Setup Wizard	15
		Select Input Source	17
		Basic Operation	17
		Picture Menu	18
		Audio Menu	21
		Time Menu	22
		Setup Menu	23
		Lock Menu	25
		Channel Menu	27
		Setup Menu	29
USB Menu	30		
10	TROUBLESHOOTING		32
11	SPECIFICATIONS		33

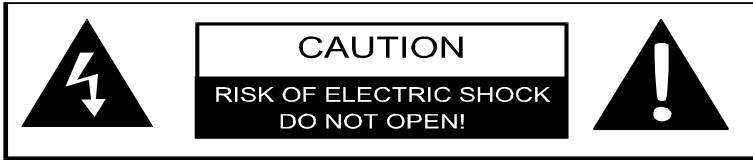

The lightning flash with arrowhead symbol, within an equilateral triangle, is intended to alert the user to the presence of un-insulated dangerous voltage within the products enclosure that may be of sufficient magnitude to constitute a risk of electric to persons.



The exclamation point within an equilateral triangle is intended to alert the user to the presence of important operating and maintenance (servicing) instruction the literature accompanying the appliance.

CAUTION: USE OF ANY CONTROLS, ADJUSTMENTS, OR PROCEDURES OTHER THAN THOSE SPECIFIED HEREIN MAY RESULT IN HAZARDOUS RADIATION EXPOSURE.

CAUTION: These servicing instructions are for use by qualified service personnel only. To reduce the risk of electric shock, do not perform any servicing other than that contained in the operating instructions unless you are qualified to do so.
Refer to service manual for servicing instructions.

Important Safety Instructions

Note:

1. Read these instructions.
2. Keep these instructions.
3. Heed all warnings.
4. Follow all instructions.
5. Do not use near water.
6. Clean only with dry cloth.
7. Do not block any ventilation openings. Install in accordance with the manufacturer's instructions.
8. Do not install near any heat sources such as radiators, heat registers, stoves, or other apparatus (including amplifiers) that produce heat.
9. Do not defeat the safety purpose of the polarized or grounding-type plug. A polarized plug has two blades with one wider than the other. A grounding type plug has two blades and a third grounding prong. The wide blade or the third prong are provided for your safety. If the provided plug does not fit into your outlet, consult an electrician for replacement of the obsolete outlet.

10. Protect the power cord from being walked on or pinched particularly at plugs, convenience receptacles, and the point where they exit from the apparatus.
11. Only use attachments / accessories specified by the manufacturer.
12. Use only with the cart, stand, tripod, bracket, or table specified by the manufacturer, or sold with the apparatus.
When a cart is used, use caution when moving the cart / apparatus combination to avoid injury from tip-over.



13. Unplug this apparatus during lightning storms or when unused for long periods of time.
14. Refer all servicing to qualified service personnel. Servicing is required when the apparatus has been damaged in any way, such as power-supply cord or plug is damaged, liquid has been spilled or objects have fallen into the apparatus, the apparatus has been exposed to rain or moisture, does not operate normally, or has been dropped.
15. Apparatus shall not be exposed to dripping or splashing and that no objects filled with liquids, such as vases, shall be placed on the apparatus.
16. **WARNING:** To reduce the risk of fire or electric shock, do not expose this apparatus to rain or moisture.
17. Mains plug or appliance coupler is used as the disconnect device, shall be readily operable.
18. The apparatus shall be connected to a MAINS socket outlet with a protective earthing connection.
19. **WARNING:** The batteries shall not be exposed to excessive heat such as sunshine, fire or the like.
20. The ON-MODE Power under Home Mode should be less than 60W.
21. The Sleep Mode power should be less than 0.5W.
22.  This equipment is a Class II or double insulated electrical appliance. It has been designed in such a way that it does not require a safety connection to electrical earth.

This Westinghouse product has earned the Energy Star® for meeting U.S. Federal energy efficiency guidelines as set by the Department of Energy and Environmental Protection agency. The Energy Star® program exists to provide energy saving guidelines and help promote energy efficient products and practices. Changes to certain features, settings and functions of this TV can change and/or increase its power consumption. Depending on how settings are changed, power consumption may exceed the limits required for Energy Star® qualification. This Westinghouse TV will operate at optimal energy efficiency in "Home" mode.

Licensing and Patent Information

This WESTINGHOUSE product may be covered by one or more U.S. and foreign patents and patent applications. See <http://westinghousedigital.com/compliance/> for details.

How to install the stand!

Follow instructions below to install the base of the TV, reverse the instructions to remove the base.

English

1. Lay the TV face-down on a flat, cushioned surface to avoid damaging or scratching. Fix the stand support to the TV using the 6 pcs provided screws.

image 1

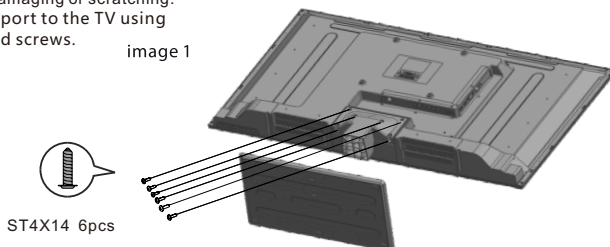

2. Fix the base stand to the TV using the 5 pcs provided screws.

image 2

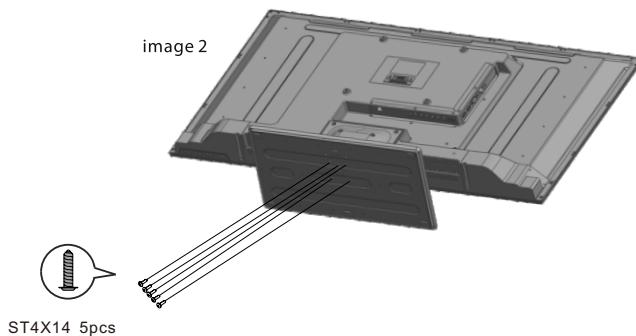

image 3



3. PREFACE

Thank you for buying this TV! Please read this manual thoroughly before operating the TV. Make sure the TV was not damaged in transit. Should the TV be damaged, do not install it and contact your dealer. Check that you have all the accessories according to the model.

4. SAFETY PRECAUTIONS



Put the TV on a stable surface.



Do not place any material on the TV.

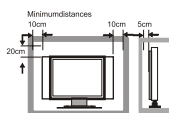

Do not use the TV with fixtures other than those provided or suggested by the manufacturer.



Do not block or cover the ventilation openings on the TV. If you have a wall mount, check that it is steady.



Power cord and cables must be properly routed and protected to prevent people from stepping on them and causing the TV to fall.

SAFETY PRECAUTIONS



Keep the TV dry and away from humidity.

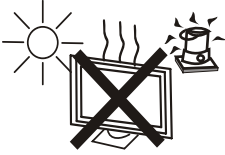

Keep the TV away from heat sources.



Unplug the TV before cleaning it. Do not use solvent or liquid to clean the TV.

Only clean the TV with a soft and dry cloth.

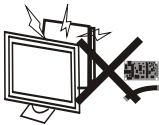

In case of troubleshooting, do not use spare parts other than those suggested by the manufacturer. Using inadequate spare parts can lead to electric shocks, short-circuits, fire or other incidents.



Unplug the TV during lightning storms or when unused for long periods of time.

5. CONTENTS

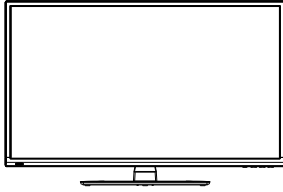

LED TV SET



Remote Control

English

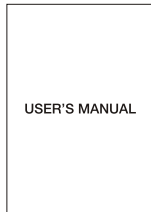

USER'S MANUAL

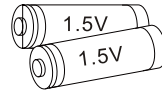

AAA Batteries

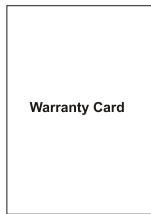

Warranty Card

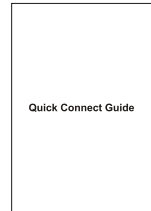

Quick Connect Guide

6. FRONT/BACK CONNECTIONS OF LED TV

Front View

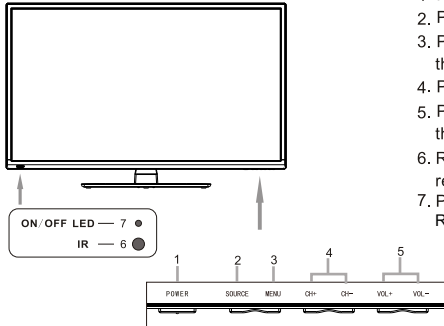

1. Press “POWER” button to turn the TV on or off.
2. Press “SOURCE” to select the input source.
3. Press “MENU” to bring up the main menu on the screen.
4. Press “CH+” or “CH-” to scan through channels.
5. Press “VOL+” or “VOL-” to increase or decrease the volume.
6. REMOTE SENSOR: infrared sensor for the remote control.
7. POWER INDICATOR: Blue when TV is powered on. Red when TV is powered off.

Back View and Control Connections

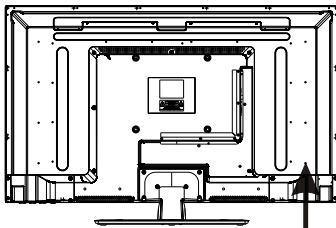

1. Headphone: Connect a stereo headphone for private listening.
2. COXIAL out: Connect the COXIAL receiver.
3. AV: Connect the Video and Audio output.
4. YPbPr: Connect the YPbPr and Audio output.
5. HDMI1/HDMI2/HDMI3: Connect the HDMI output jack of DVD.
6. VGA (PC): Connect the PC-RGB output jack of PC.
PC AUDIO: Connect the Audio output jack of PC.
7. RF IN: Connect the antenna.
8. USB: USB Port.



7. TV INSTALLATION

Power Cord Connection

- Connect the power cord correctly as shown.

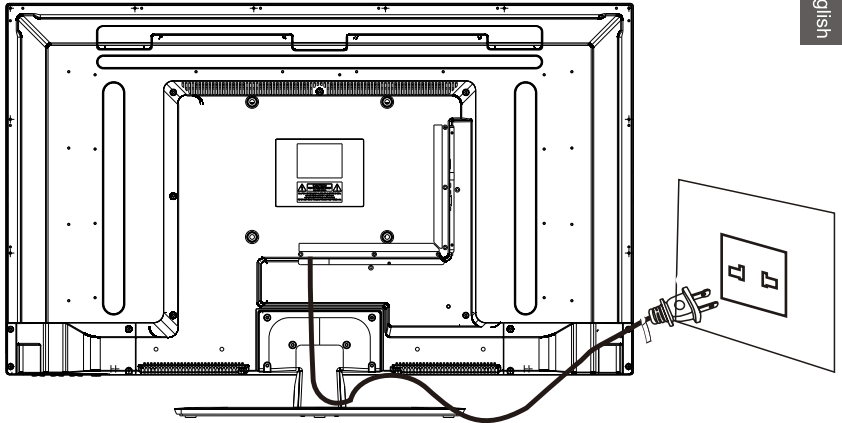

English

Antenna Connection

To ensure good picture and sound, TV antenna system needs to be installed. The antenna system as shown can be sourced from TV equipment shops, which will provide service for correct installation and connection. After installation, insert the 75-ohm antenna plug into the antenna jack as shown.

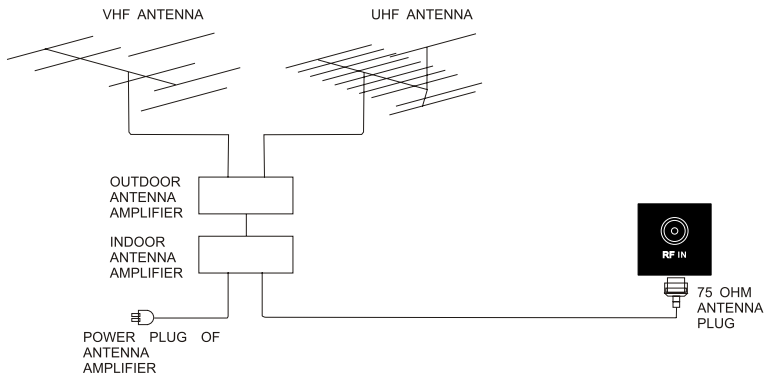

AV Connection

Connect the VIDEO and AUDIO output jack of the DVD or VCR to the VIDEO jacks on the set using the RCA cable. Match the jack colors: Video is yellow, Audio left is white, and Audio right is red. Select the AV input source using the SOURCE button on the remote control.

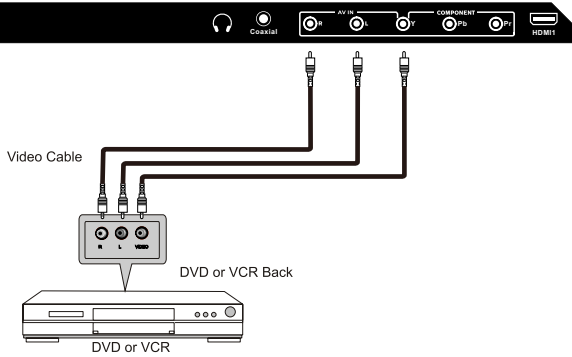

YPbPr (Component) Connection

Connect the YPbPr output of the DVD or VCR to the YPbPr input on the set. The picture quality is improved; compared to connecting a regular VCR to the video input. Connect the Audio output of the DVD or VCR to the Audio input jacks on the set using the RCA cable.

Match the jacks colors :Y is green,Pb is blue,Pr is red,Audio left is white and Audio right is red. Select component input source using the SOURCE button on the remote control.

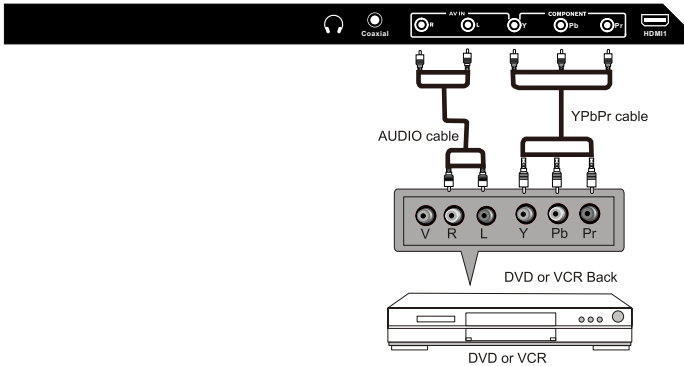

VGA(PC) Connection

Connect the RGB output of the PC to the VGA(PC) jack on the set. Connect the AUDIO output of The PC to the PC AUDIO jack on the set. Select the VGA input source with using SOURCE button on the remote control.

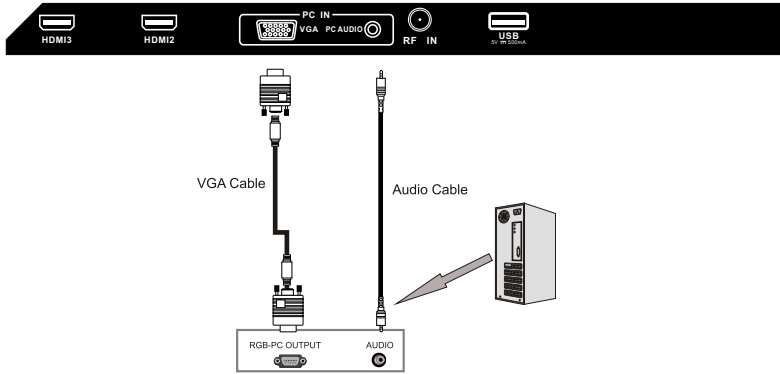

English

USB Port Function

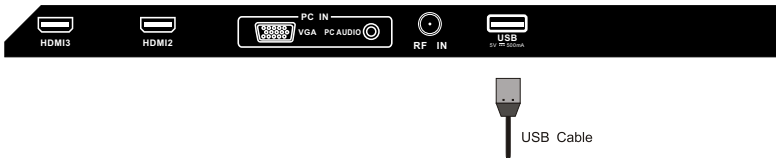

HDMI Connection

HDMI plug which replaces the HDMI connection allows transfer of all audio/video control signals through one cable only. These signals are transferred in digital.

English

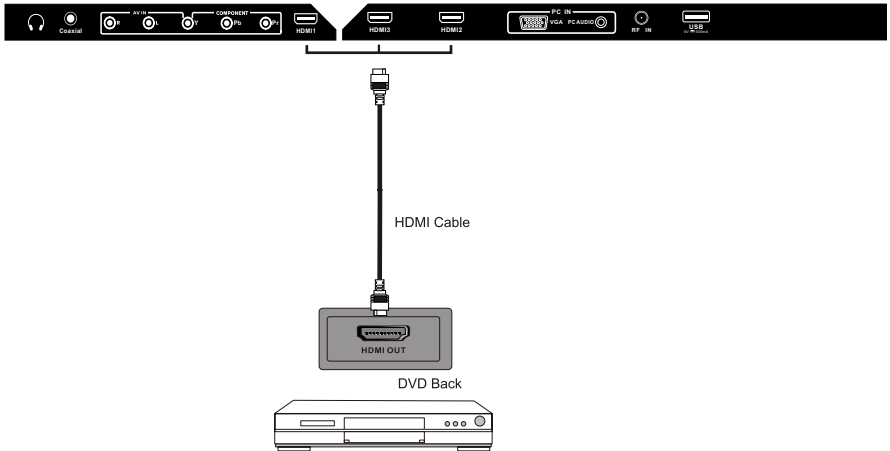

8. REMOTE CONTROL

Remote control instructions in TV mode



POWER Turn the LED TV on or off.

MUTE Press once to disable the audio and press again to enable the audio.

NUMBER BUTTONS Press 0-9 to directly change the TV channel.

— Press this button to enter a program number for multiple program channel such as 2-1, etc.

↶ Return to the previous channel viewed.

P.MODE Select the picture mode.

S.MODE Select the sound mode.

MTS Press to adjust between available audio channel.

SLEEP Set the Sleep Timer

SOURCE Press Source to display the OSD input source, press ▲▼ to select an input source, and then press OK to confirm

CH+ / CH- Press to scan through channels.

VOL+ / VOL- Press to increase / decrease the sound level.

INFO Displays the source and channel information

CC Press to set the closed caption.

V-CHIP Switch to V-CHIP input.

CH.LIST Press to display TV program list.

ASPECT Press to select Aspect Ratio.

THUMBSTICK(▲ / ▼ / ◀ / ▶ / ok)

Allows you to navigate the on-screen menus and adjust the system settings to your preference.

MENU Displays the main TV menu.

EXIT Exit the main TV menu.

FAV Press to display the favourite program list.

ADD/ERASE Add/Erase channel to favourite program list.

FAV+ FAV-

Press these two keys to switch to your favourite program.

Remote control setup

1. Open the cover.
2. Uses AAA size batteries. When inserting the batteries, make sure correct polarities "+" and "-" marks on the batteries line up correctly with compartment markings.
3. Replace the battery cover.

To prevent battery leakage which may result in bodily injury or damage to the remote:

1. Install all batteries correctly, and as marked on the remote control.
2. Do not mix batteries:(OLD and NEW or CARBON and ALKALINE, etc)
Remove batteries when the remote is not used for a long period of time.



9.Menu Operation

SETUP WIZARD

Select Language

English

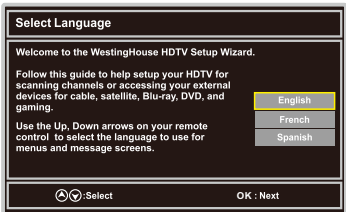

Power On Mode

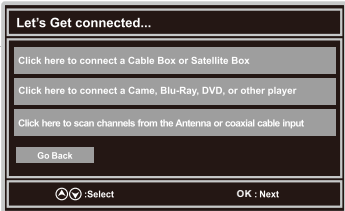
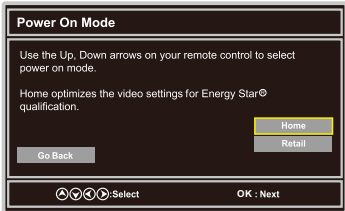

Channel Scan

Let's Get connected...

Click here to connect a Cable Box or Satellite Box

Click here to connect a Camc, Blu-Ray, DVD, or other player

Click here to scan channels from the Antenna or coaxial cable input

Go Back

⏪:Select OK: Next

Antenna ↓

**Cable/
Satellite** ↓

Scan Channels from the Antenna or coaxial cable input

Use the Up, Down arrows on your remote control to select the channel scan type.

Antenna(ATSC)

Cable

Go Back

⏪:Select OK: Next

Cable or Satellite Source Input

Use the Left, Right arrows on your remote control to select the input connected to the set top box?
For optimal video quality, we recommend HDMI or YPbPr (refer to Quick Connect Guide or User Manual to help you determine what connection you are using).

HDMI1 HDMI2 HDMI3 YPbPr

Antenna

Go Back

⏪:Select OK: Next

↓

↓

Scanning Channels

Analog	:	0
Digital	:	0
RF CH	:	5
Total Found	:	0

Menu: Skip DTV

Antenna RF Warning

Notice: Westinghouse Digital does not recommend using the RF Antenna input as your cable or satellite connection because it will provide poor video quality to your HDTV. Use a different connection for optimum conditions. If you do not have a cable box that provides an HD quality signal, we recommend that you call your cable provider for an upgrade. Otherwise, select Proceed.

Exit Setup Proceed

Go Back

⏪:Select OK: Next

↓

Source Input List

YPbPr/AV

HDMI1

HDMI2

HDMI3

VGA

USB

Go Back

⏪:Select OK: Next

Select Input Source



- Press **SOURCE** button to display the input source list.
- Press **▼/▲** button to select the input source you want to watch.
- Press **ok** button to enter the selected source.

Basic Operation

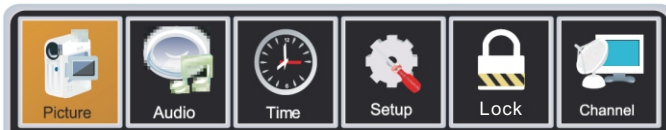

- Press **MENU** button to display the MAIN OSD MENU.
- Press **◀/▶** button to select the MENU you want.
- Press **ok** button to enter the sub menu.
- Press **▼/▲** button to select the option and then press **◀/▶** to adjust the value in the sub menu.
- You can press **MENU** button to go back to the upper menu or **EXIT** button to close the OSD.

For TV Mode:

Picture Menu

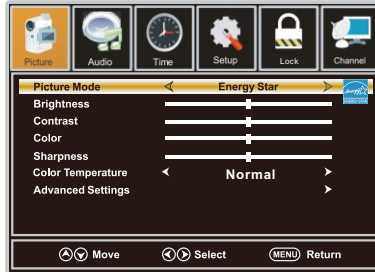

1. Press ◀/▶ button to select **Picture** in the main menu.
2. Press ▼/▲ button to select the option that you want to adjust in the Picture menu.
3. Press ◀/▶ button to desired level.
4. When you have changed the settings, you can exit from the menu by pressing MENU.

Picture Mode

Press ▼/▲ button to select Picture Mode, then press ◀/▶ button to adjust.

Available picture mode: Energy Star, Retail, Movie, User.

Brightness

Press ▼/▲ button to select Brightness, then press ◀/▶ button to adjust.

Contrast

Press ▼/▲ button to select Contrast, then press ◀/▶ button to adjust.

Color

Press ▼/▲ button to select Color, then press ◀/▶ button to adjust.

Sharpness

Press ▼/▲ button to select Sharpness, then press ◀/▶ button to adjust.

Press ▼/▲ button to select Color Temperature, then press ◀/▶ button to adjust.

Advanced Settings

Press **▼/▲** button to select Advanced Settings, then press **ok** button to enter.
Adjust advanced video features to fine tune the picture.

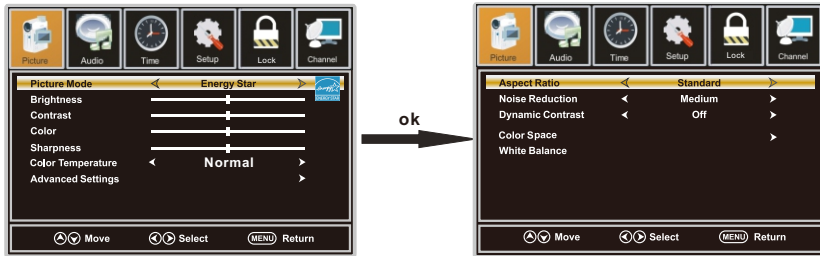

English

Aspect Ratio

Press **▼/▲** button to select Aspect Ratio, then press **◀/▶** button to adjust. Available Aspect Ratio: Standard, Fill, Over Scan.

Noise Reduction

Press **▼/▲** button to select the item Noise Reduction, then press **◀/▶** button to adjust.
Available Noise Reduction: Off,Weak,Medium,Strong.

Dynamic Contrast

Press **▼/▲** button to select Dynamic Contrast, then press **◀/▶** button to adjust On or Off. It can adjust the contrast corresponding to the input signal in order to improve the picture quality displayed.

Color Space

Press **▼/▲** button to select Color Space, then press **ok** button to enter.

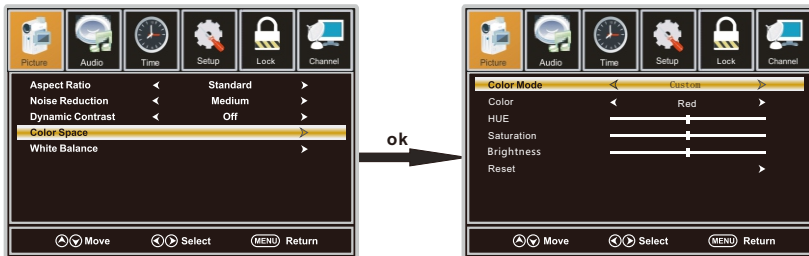

MENU OPERATION

Color Mode

Press **▼/▲** button to select Color Mode, then press **◀/▶** button to adjust. Available Color Mode: Auto, Native, Custom.

Color

Press **▼/▲** button to select Color, then press **◀/▶** button to adjust. Available Color Mode: Red, Green, Blue, Yellow, Cyan, Magenta.(It is available in Custom mode.)

Hue

Press **▼/▲** button to select Hue, then press **◀/▶** button to adjust.(It is available in Custom mode.)

Saturation

Press **▼/▲** button to select Saturation, then press **◀/▶** button to adjust.(It is available in Custom mode.)

Brightness

Press **▼/▲** button to select Brightness, then press **◀/▶** button to adjust.(It is available in Custom mode.)

Reset

Press **▼/▲** button to select Reset, Press **ok** to enter, then press **◀/▶** button to select No or Yes.

White Balance

Press **▼/▲** button to select White Balance, then press **ok** button to enter.

Press **▼/▲** button to select the option you want,then press **◀/▶** button to adjust.

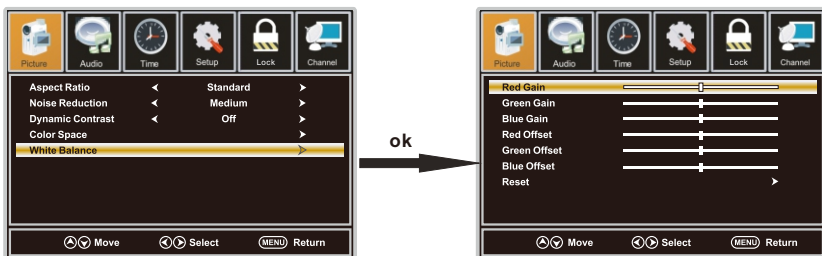

Audio Menu

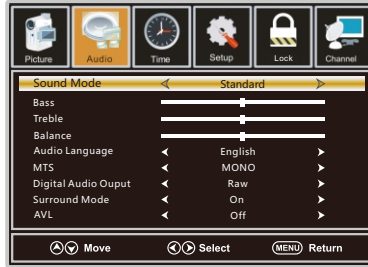

1. Press ◀/▶ button to select **Audio** in the main menu.
2. Press ▼/▲ button to select the option that you want to adjust in the Audio menu.
3. Press ◀/▶ button to desired level.
4. When you have changed the settings, you can exit from the menu by pressing MENU.

Sound Mode

Press ▼/▲ button to select the item Sound Mode, then press ◀/▶ button to select the desired mode. Available Sound Mode: Sports, User, Standard, Music, Movie. Select a sound mode to achieve ideal sound.

Bass

Press ▼/▲ button to select Bass, then press ◀/▶ button to adjust.

Treble

Press ▼/▲ button to select Treble, then press ◀/▶ button to adjust.

Balance

Press ▼/▲ button to select Balance, then press ◀/▶ button to adjust.

MTS

Press ▼/▲ button to select MTS, then press ◀/▶ button to adjust.

Audio Language

Press ▼/▲ button to select Audio Language, then press ◀/▶ button to adjust.

Digital Audio Output

Press ▼/▲ button to select the item Digital Audio Output, then press ◀/▶ button to select the desired digital audio output. Available digital audio output: PCM, Raw and Off.

Surround Mode

Press ▼/▲ button to select the item Surround Mode, then press ◀/▶ button to select On or Off.

AVL

Press ▼/▲ button to select the item AVL, then press ◀/▶ button to select ON or OFF. Auto Volume Level can set the volume automatically adjust corresponding to the input audio.

Time Menu

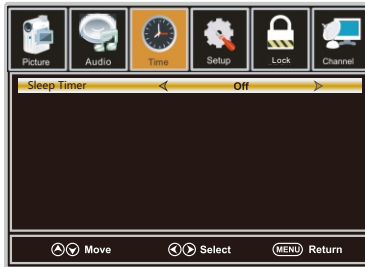

1. Press ◀/▶ button to select **Time** in the main menu.
2. Press ▼/▲ button to select the option that you want to adjust in the Time menu.
3. Press ◀/▶ button to desired level.
4. When you have changed the settings, you can exit from the menu by pressing MENU.

Sleep Time

Press ▼/▲ button to select Sleep Timer, then press ◀/▶ button to set.

Available Sleep Timer: Off, 5Min, 10Min, 15Min, 30Min, 60Min, 90Min, 120Min, 180Min, 240Min.

Setup Menu



English

1. Press ◀/▶ button to select **Setup** in the main menu.
2. Press ▼/▲ button to select the option that you want to adjust in the Setup menu.
3. Press ◀/▶ button to desired level.
4. When you have changed the settings, you can exit from the menu by pressing MENU.

Menu Language

Press ▼/▲ button to select the item Menu Language, then press ◀/▶ button to adjust. Available Language: English, French, Spanish.

OSD Timeout

Press ▼/▲ button to select OSD Timeout, then press ◀/▶ button to set. Available OSD Timeout: 5Sec., 15Sec., 30Sec., 45Sec., 60Sec..

Closed Caption

Press ▼/▲ button to select Closed Caption, then press **OK** button to enter.

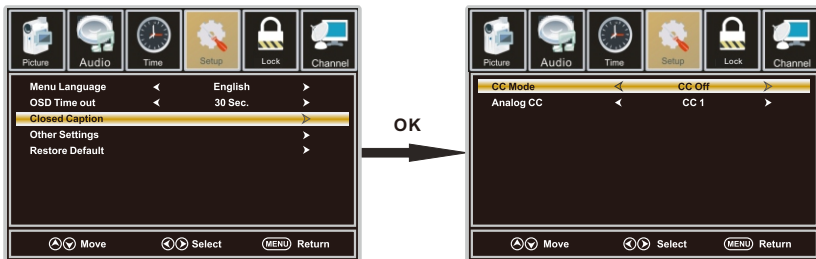

CC Mode

Press ▼/▲ button to select CC Mode, then press ◀/▶ button to select CC Off, CC On, CC on Mute.

MENU OPERATION

Analog CC

Press ▼/▲ button to select Analog CC, then press ◀/▶ button to select.

Available Analog CC: CC1, CC2, CC3, CC4, Text1, Text2, Text3, Text4.

Other Settings

Press ▼/▲ button to select Other Settings, then press **OK** button to enter.

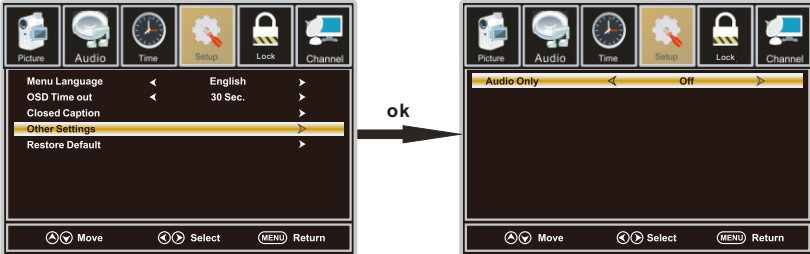

Audio Only

Press ▼/▲ button to select Audio Only, then press ◀/▶ button to set On or Off.

Restore Default

Press ▼/▲ button to select Restore Default, then press **ok** button to select No or Yes.

Change power on options or reset TV to factory default. (0000)

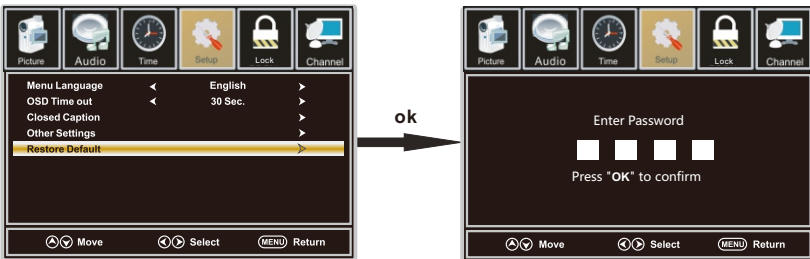

Lock Menu

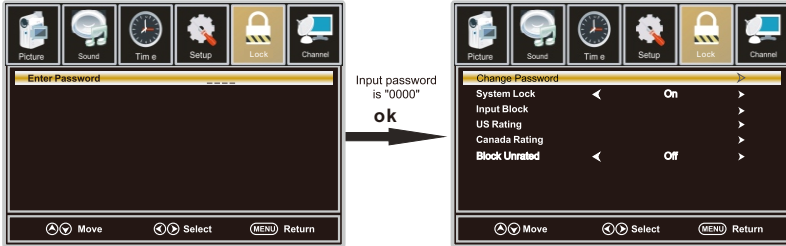

1. Press ◀/▶ button to select **Lock** in the main menu.
 2. Press ▼/▲ button to select the option that you want to adjust in the Lock menu.
 3. Press ◀/▶ button to desired level.
 4. When you have changed the settings, you can exit from the menu by pressing MENU.
- Input password to enter, default password is "0000".

Change Password

Press ▼/▲ button to select Change Password, then press **ok** button to adjust the value. a sub menu will appear as below. If the password is changed, all of the passwords in the menu will be changed at the same time.

Note: If you forget your password, you can use "8899" to enter any menu locked.

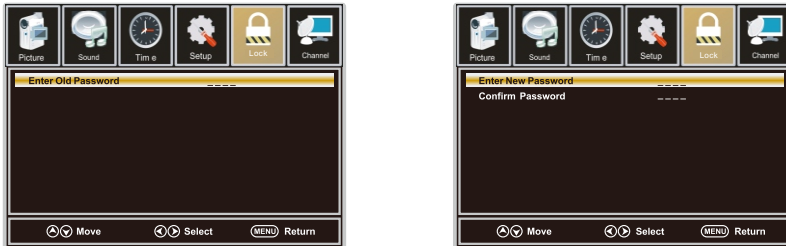

System Lock

Press ▼/▲ button to select System Lock, then press ◀/▶ button to set On or Off.
Only available when "System Lock" is "On".

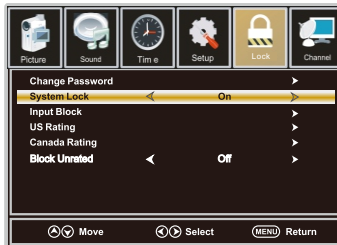

MENU OPERATION

Input Block

Press ▼/▲ button to select Input Block, then press ◀/▶ button to enter.

Press ◀/▶ button to select Unblock or Block the input sources.

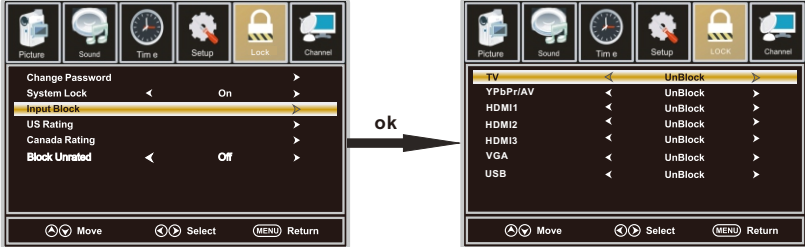

US Rating

Press ▼/▲ button to select US Rating, then press ◀/▶ button to enter. A sub menu will appear as below.

The TV rating composes of two aspects: age-based and content-based.

This system defines the rating control which comes from MPA rules.

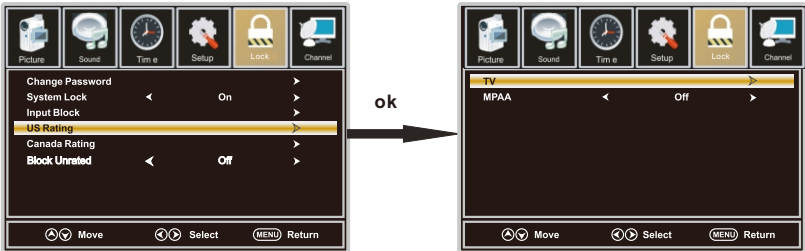

Canada Rating

Press ▼/▲ button to select Canada Rating, then press ◀/▶ button to enter. Press ◀/▶ button to select.

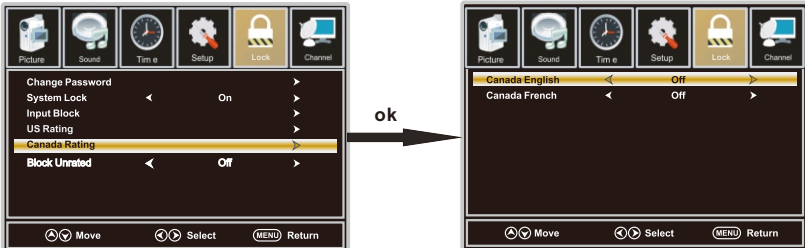

Canada English

Press ▼/▲ button to select Canada English, then press ◀/▶ button to set.

Available Canada English: Off, C, C8+, G, PG, 14+, 18+.

Canada French

Press ▼/▲ button to select Canada French, then press ◀/▶ button to set.

Available Canada French: Off, G, 8ans+, 13ans+, 16ans+, 18ans+.

Channel Menu

Note: This menu is only shown when the input source is TV.



1. Press ◀/▶ button to select **Channel** in the main menu.
2. Press ▼/▲ button to select the option that you want to adjust in the Channel menu.
3. Press ◀/▶ button to desired level.
4. When you have changed the settings, you can exit from the menu by pressing MENU.

Signal Type

Press ▼/▲ button to select Signal Type, then press ◀/▶ button to set. Available Signal Type: Air, Cable.

Auto Scan

Press ▼/▲ button to select Auto Scan, then press **ok** button to search channel.

A Channel Search Menu will appear as below.



Favorite

Press ▼/▲ button to select Favorite, then press **ok** button to scan the Favorite channel list.



MENU OPERATION

Channel List

Press **▼/▲** button to select Channel List, then press **ok** button to scan the Channel List.



Show/Hide

Press **▼/▲** button to select Show, then press **ok** button to enter .

Show or hide the channels in your program list.

Channel Number

Press **▼/▲** button to select Channel Number, then press **◀/▶** button to adjust.

Channel Label

Press **▼/▲** button to select Channel Label, then press **ok** button to enter.

Create labels for channels, up to 7 characters.

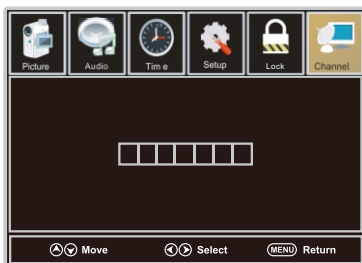

Setup Menu

For VGA Mode :

1. Press ◀/▶ button to select **Setup** in the main menu.
2. Press ▼/▲ button to select VGA Settings, then press **ok** button to enter.
A sub menu will appear as below.

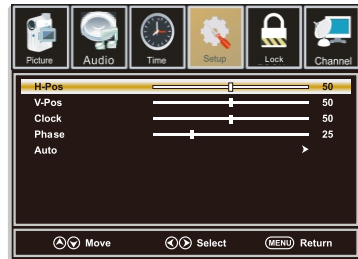

H-Pos

Press ▼/▲ button to select H-Pos, then press ◀/▶ button to adjust.

V-Pos

Press ▼/▲ button to select V-Pos, then press ◀/▶ button to adjust.

Clock

Press ▼/▲ button to select Clock, then press ◀/▶ button to adjust.

Phase

Press ▼/▲ button to select Phase, then press ◀/▶ button to adjust.

Auto

Press ▼/▲ button to select Auto, then press **ok** button to enter.
Adjust to the PC signal timing automatically.

1. PICTURE menu and description are the same as that for TV mode.
2. Audio Language in AUDIO menu is invalid.
3. TIME menu and description are the same as that for TV mode.
4. Close Caption in SETUP menu is invalid.
5. US, Canada, RRT Setting and Reset RRT in LOCK menu is invalid
6. PC mode has no CHANNEL menu.

Note: The operation and description of the hot key are programmable on your remote control.

USB Menu

Note: Before operating Media menu, Plug in USB device, then press SOURCE button to set the Input Source to USB.
Press ▲/▼ button to select USB in the Source menu, then press OK button to enter.

English

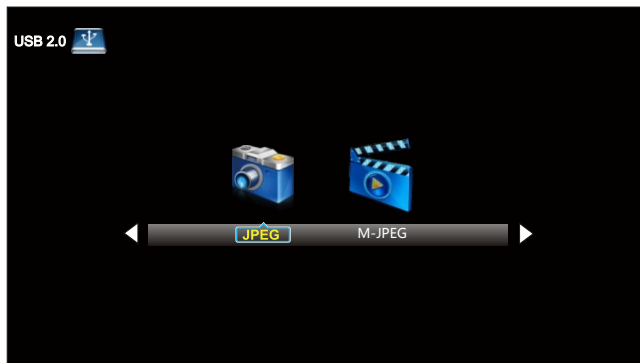

Press ◀/▶ button to select the option you want to adjust in the main Media menu, then press OK button to enter.

Press ◀/▶ button to select JPEG in the main menu, then press OK button to enter.
Press Exit button to return back to the previous menu.

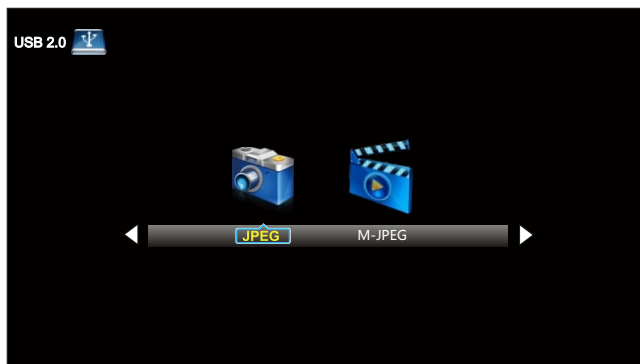

Press ◀/▶ button to select drive disk you want to watch, then press OK button to enter.
Press ◀/▶ button to select Return option to go back to the previous menu.

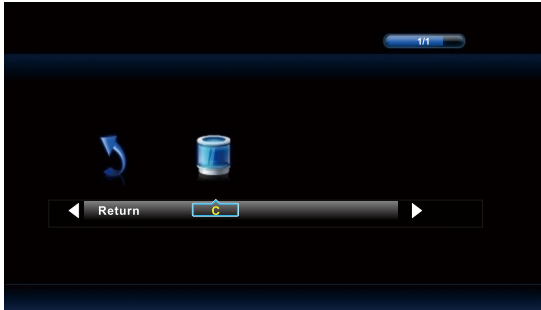

Press ◀/▶ button to select the file you want to watch in the file selecting menu, then press OK button to display picture.
When highlighting the option you select, the file information will appear on the right and picture will be previewed in the center.

Press ◀/▶ button to select M-JPEG in the main menu, then press OK button to enter.
Press Exit button to return back to the previous menu.

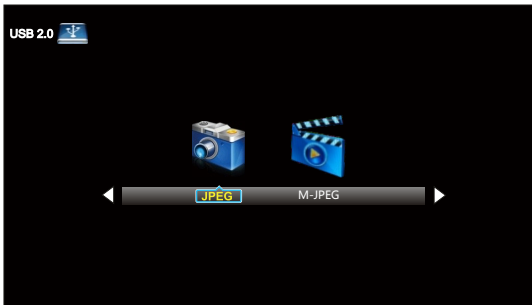

Press ◀/▶ button to select drive disk you want to watch, then press OK button to enter.
Press ◀/▶ button to select Return option to go back to the previous menu.

When highlighting the option you select, the file information will appear on the right and Movie will be previewed in the center.

Press OK button to play the selected movie.
Press display button to show select menu in the bottom.
Press ◀/▶ button to select menu in the bottom you want to run, then press OK button to operate.

10. Troubleshooting

Please check if you can solve problems by troubleshooting yourself.

Troubleshooting	Control
No signal	Please check that all cables are correctly plugged in.
No color shades	Adjust the contrast, the color and the brightness.
Stain on the screen	May be the result from a lighting signal from car, motor, neon light and other electrical devices or appliances.
Double or multiple display image	May be the result of an electrical wave disturb from other TV, Computer and Game machine or Radio.
Snow on the screen	The cables of the antenna are not correctly plugged in.
The remote control does not work	Please check the batteries order and alignment. Check that the IR of the remote control is not hidden by something.
"Zip" made noise on TV cover	Even if the display image is correct, the noise may come from an unsteady fixation of the panel.
No sound	Make sure that you have not press the MUTE button of the remote control.

11. SPECIFICATIONS

This manual is only for your reference, any change to the design and specification will not be advised.

Screen Size		40 Inch
Display Type		TFTLED
Resolution(Pixel)		1920 X 1080
Aspect Ratio		16:9
Power Supply		AC120V 60Hz
Power Consumption		75 W
TV System		ATSC/NTSC
Video Input Format		PAL/NTSC
Audio Output Power		L / R 2X8W
SUPPORT	ANTENNA	YES
	AV-IN	YES
	YPbPr - IN	YES
	HDMI - IN	YES
	VGA(PC) - IN	YES
	VGA(PC) AUDIO - IN	YES
	SCART - IN	--
	SCART - OUT	--
	HEADPHONE - OUT	YES
	S-VIDEO - IN	--
	COAXIAL - OUT	YES
	COMMON INTERFACE	--
	USB	JPEG,M-JPEG
IPOD	--	
DVD	Disc Physical Format	--
	DVDVideoOutputFormat	--
Dimensions	Inc Stand (LxWxHmm)	929 x 613 x 228 mm
	Exc Sand (LxWxHmm)	929 x 550 x 85.5 mm
Weight	Net (Kgs)	8.8
	Gross (Kgs)	11

TABLE DES MATIÈRES

1	INFORMATIONS IMPORTANTES		2
2	COMMENT INSTALLER LE SUPPORT		4
3	PREFACE		5
4	PRECAUTIONS DE SECURITE		5
5	DANS LA CAISSE		7
6	CONNEXIONS FRONT/ARRIERE DU TELEVISEUR LED		8
7	INSTALLATION TV	Connexion du cordon d'alimentation	9
		Connexion de l'antenne	9
		Connexion AV	10
		Connexion YPbPr(composante)	10
		Connexion VGA(PC)	11
		Fonction Port USB	11
		Connexion HDMI	12
8	TELECOMMANDE	Instructions de la télécommande dans la mode TV	13
		Configuration de la télécommande	14
9	MENU D'OPÉRATION	Configuration Wizard	15
		Source d'entrée à sélection	17
		Opération de base	17
		Menu Image	18
		Menu Son	21
		Menu de Réglage de l'Heure	22
		Menu de Configuration	23
		Menu du Verrouillage	25
		Menu de Réglage des Chaînes	27
Menu de Réglage de l'image	29		
		Menu de USB	30
10	DEPANNAGE		32
11	SPECIFICATIONS		33



Le symbole de l'éclair fléché dans un triangle équilatéral, est destiné à alerter l'utilisateur de la présence de « tension » dangereuse non-isolée dans le boîtier du produit qui peut être d'une ampleur suffisante pour constituer un risque d'électrocution.



Le point d'exclamation dans un triangle équilatéral est destiné à alerter l'utilisateur de la présence d'exploitation importante et d'instructions de maintenance (entretien) dans la documentation jointe à l'appareil.

ATTENTION:L'UTILISATION DE TOUT CONTROLE,DE REGLAGES OU PROCEDURES AUTRES QUE CELLES SPECIFIEES DANS CE DOCUMENT PEUVENT ENTRAINER UNE EXPOSITION A DES RADIATIONS DANGEREUSES.

ATTENTION: Ces instructions de service ne sont destinées qu'à l'usage par le personnel qualifié. Pour réduire le risque de choc électrique, ne jamais effectuer des réparations autres que celles décrites dans les instructions de fonctionnement, sauf si vous êtes qualifié pour le faire.

Consultez le manuel d'entretien pour les instructions d'entretien.

Consignes de sécurité importantes

Note:

- 1.Lisez ces instructions.
- 2.Conservez ces instructions.
- 3.Respectez tous les avertissements.
- 4.Suivez toutes les instructions.
- 5.Ne l'utilisez pas près de l'eau.
- 6.Nettoyez avec un chiffon sec.
- 7.Ne bloquez pas les ouvertures de ventilation. Installation conformément aux instructions du fabricant.
- 8.Ne l'installez pas près de sources de chaleur telles que radiateurs, registres de chaleur, poêles ou autres appareils (y compris les amplificateurs) produisant de la chaleur.
- 9.N'éliminez pas l'intention de sécurité de la fiche polarisée ou à la terre. Une prise polarisée possède deux lames dont une est plus large que l'autre. Une prise à la terre possède deux lames et une broche de terre. La lame large ou la troisième broche est prévue pour votre sécurité. Si la prise fournie ne rentre pas dans votre fiche, consultez un électricien pour faire remplacer la fiche obsolète.

10. Assurez-vous que le cordon d'alimentation ne soit pas écrasé ou pincé, particulièrement au niveau des prises de commodité, et le point où ils sortent de l'appareil.
11. Utilisez uniquement les fixations / accessoires spécifiés par le fabricant.
12. Utilisez uniquement le chariot, trépied, console ou table spécifiée par le fabricant ou vendue avec l'appareil. Quand un chariot est utilisé, soyez prudent lorsque vous déplacez l'ensemble chariot / appareil pour éviter des blessures en cas de renversement.



13. Débranchez cet appareil pendant les orages ou lorsqu'il n'est pas utilisé pendant de longues périodes de temps.
14. Confiez toute réparation à un personnel qualifié. Un entretien est requis lorsque l'appareil a été endommagé, comme le cordon d'alimentation ou la prise est endommagée, le liquide a été renversé ou des objets sont tombés dans l'appareil, l'appareil exposé à la pluie ou à l'humidité ne fonctionne pas normalement, ou il est tombé.
15. L'appareil ne doit pas être exposé à des gouttes ou des éclaboussures et aucun objet rempli de liquide, tels que vases, peut être placé sur l'appareil.
16. AVERTISSEMENT: Pour réduire des risques d'incendie ou le choc électrique, n'exposez pas cet appareil à la pluie ou à l'humidité.
17. La prise électrique ou le coupleur de l'appareil utilisé comme dispositif de débranchement, doit être facilement accessible.
18. L'appareil doit être raccordé à une prise secteur avec connexion à la terre.
19. AVERTISSEMENT: Les batteries ne doivent pas être exposées à une chaleur excessive comme le soleil, le feu, etc
20. L'électrique en mode sous le mode d'accueil devrait être inférieur à 60 W.
21. La puissance en mode veille devrait être inférieure à 0,5 W.
22. Cet équipement est une classe II ou double isolation appareil électrique. Il a été conçu de telle façon qu'il ne nécessite pas une connexion à la terre de sécurité électrique.

Ce produit Westinghouse a obtenu l'homologation ENERGY STAR® parce qu'il a satisfait aux exigences en matière d'efficacité énergétique américaines telles que définies par le ministère américain de l'Énergie et l'Agence américaine de protection de l'environnement. Le programme ENERGY STAR® existe afin de fournir des directives en matière d'efficacité énergétique et de promouvoir des produits et des pratiques écoénergétiques. Des modifications faites sur certaines caractéristiques, configurations et fonctions de ce téléviseur peuvent modifier et/ou augmenter sa consommation électrique. Selon les modifications apportées aux configurations, la consommation d'électricité pourrait dépasser le seuil d'homologation ENERGY STAR®. Ce téléviseur Westinghouse offre une efficacité énergétique optimale lorsqu'il est utilisé en mode « Home ».

Informations licences et brevets

Ce produit WESTINGHOUSE peut-être être couverts par un ou plusieurs U.S. et étrangères brevets et demandes de brevet. Voir <http://westinghousedigital.com/compliance/> pour plus de détails.

Comment installer le support !

Suivez les instructions ci-dessous pour installer la base de la télévision, inversez les instructions pour supprimer de la base.

1. Couchez le téléviseur face vers le bas sur une surface plate et coussinée pour éviter de l'endommager ou de rayer l'écran. Fixez le socle à l'aide des 6 vis fournies.

image 1



ST4X14 6pcs

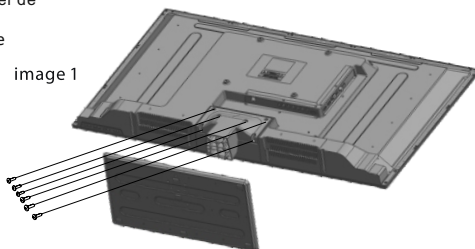

2. Fixez le socle de base au téléviseur à l'aide des 5 vis fournies.

image 2



ST4X14 5pcs

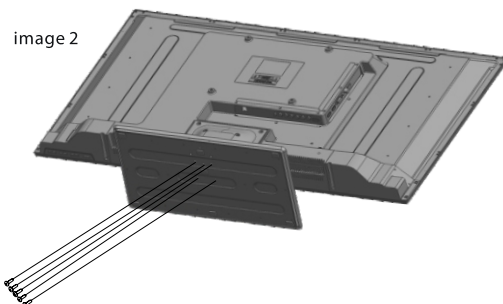

image 3



3. PREFACE

Merci d'avoir acheté ce téléviseur! S'il vous plaît lisez attentivement ce manuel avant de faire fonctionner le téléviseur. Assurez-vous que la télévision n'a pas été endommagée pendant le transport. Si le téléviseur est endommagé, ne l'installez pas, et contactez votre revendeur. Vérifiez que vous avez tous les accessoires selon le modèle.



Placer le téléviseur sur une surface stable.



Ne pas placer de matériels sur le téléviseur.

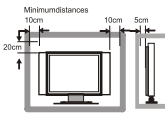

Ne pas utiliser le téléviseur avec des accessoires autres que ceux fournis ou suggérés par le fabricant.



Ne pas bloquer ou couvrir les ouvertures de ventilation sur le téléviseur. Si vous avez un support mural, vérifiez qu'il est stable.



Le cordon d'alimentation et les câbles doivent être correctement acheminés et protégés pour empêcher les hommes de marcher sur eux et de faire tomber la télévision.

PRECAUTIONS DE SECURITE



Garder le téléviseur dans une condition sèche et éloignée de l'humidité.

Français

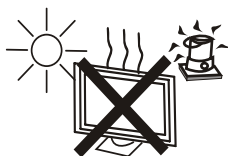

Garder le téléviseur loin de toute source de chaleur.



Débrancher le téléviseur avant de le nettoyer. Ne pas utiliser de solvants ou de liquides pour nettoyer le téléviseur. Il faut nettoyer le téléviseur avec un chiffon doux et sec.

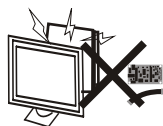

En cas de dépannage, ne pas utiliser les pièces de rechange autre que celles suggérées par le fabricant. L'utilisation inadéquate des pièces de rechange peut conduire à des chocs électriques, des courts-circuits, d'incendies, et d'autres incidents.



Débrancher le téléviseur pendant les orages ou lorsqu'il n'est pas utilisé pendant de longues périodes de temps.

5. DANS LA CAISSE

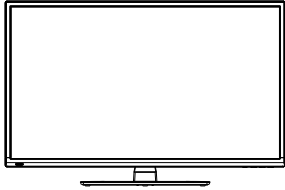

Télévision à écran LED



Télécommande

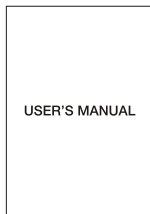

MANUEL D'UTILISATION

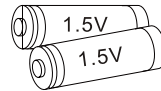

Piles AAA

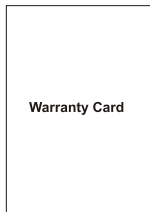

Carte de garantie

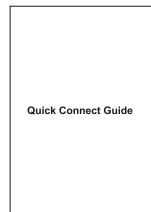

Guide de connexion rapide

6. CONNEXIONS FRONT / ARRIERE DU TELEVISEUR LED

Vue Frontale

Français

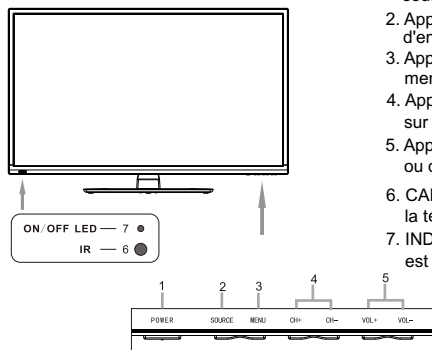

1. Appuyer sur le bouton «POWER» pour mettre le téléviseur sous ou hors tension.
2. Appuyer sur le bouton «SOURCE» pour sélectionner la source d'entrée.
3. Appuyer sur le bouton «MENU» pour faire apparaître le menu principal sur l'écran.
4. Appuyer sur le bouton «CH+» ou «CH-» pour faire naviguer sur les canaux.
5. Appuyer sur le bouton «VOL+» ou «VOL-» pour faire augmenter ou diminuer le volume de son.
6. CAPTEUR DE TELECOMMANDE: capteur infrarouge pour la télécommande.
7. INDICATEUR DE PUISSANCE: Bleu lorsque que le téléviseur est allumé. Rouge lorsque le téléviseur est éteint.

Vue Arrière et Connexions de Contrôle

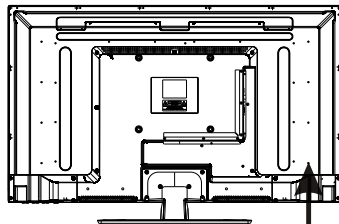

1. Casque: Connecter un casque stéréo pour une écoute privée.
2. Sortie COAXIAL: Connecter le récepteur COAXIAL.
3. AV: Connecter la sortie Vidéo Audio.
4. YPbPr: Connecter le YPbPr et la sortie Audio.
5. HDMI1/HDMI2/HDMI3: Brancher le jack de sortie HDMI du DVD.
6. VGA(PC): Connecter le jack de sortie PC-RGB du PC.
AUDIO PC: Connecter le jack de sortie Audio du PC.
7. RF IN: brancher l'antenne.
8. USB: USB Port.



7. INSTALLATION TV

Connexion du cordon d'alimentation

- Raccorder le cordon d'alimentation correctement comme indiqué.

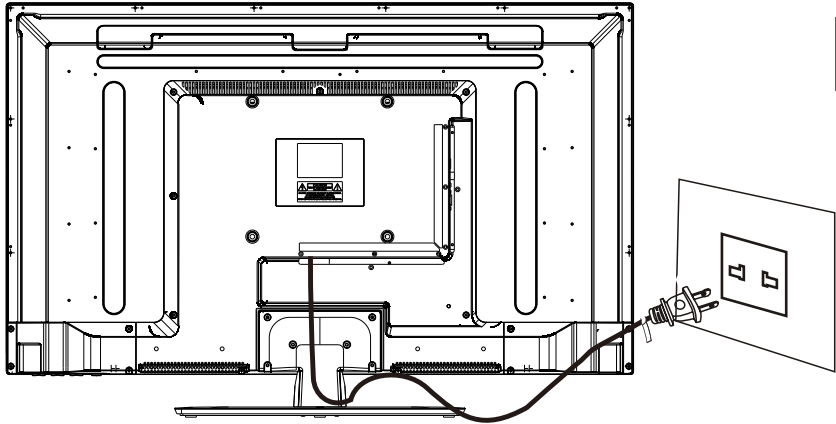

Français

Connexion de l'Antenne

Pour assurer la bonne image et le son, le système d'antenne TV doit être installé. Le système d'antenne comme indiqué peut provenir de magasins d'équipement TV, qui fournira des services pour une installation et une connexion correcte. Après l'installation, insérez la fiche d'antenne 75-ohm dans la prise d'antenne, comme indiqué.

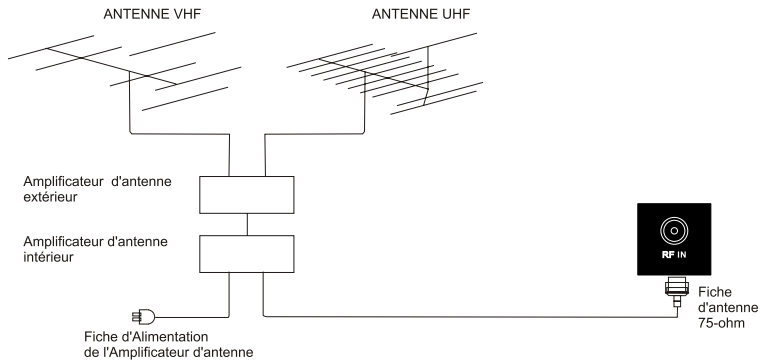

Connexion AV

Connecter la prise de sortie VIDEO et AUDIO du DVD ou du VCR aux prises VIDEO du téléviseur en utilisant le câble RCA. Faites correspondre les couleurs de prise: La vidéo est jaune, l'audio gauche est blanc, et l'audio droit est rouge. Sélectionnez la source d'entrée AV en utilisant la touche SOURCE sur la télécommande.

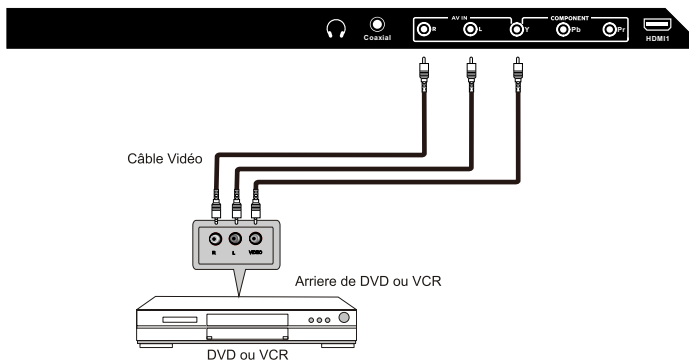

Connexion YPbPr(Composant)

Connecter la sortie YPbPr du DVD ou du VCR à l'entrée YPbPr du téléviseur. La qualité d'image est améliorée par rapport à la connexion d'un VCR ordinaire à l'entrée vidéo. Reliez la sortie audio du DVD ou du VCR aux prises d'entrée audio du téléviseur en utilisant le câble RCA. Faire correspondre les couleurs de prises: Y est vert, Pb est bleu, Pr est rouge, l'audio gauche est blanc et l'audio droit est rouge. Sélectionner la source d'entrée de composant en utilisant la touche SOURCE de la télécommande.

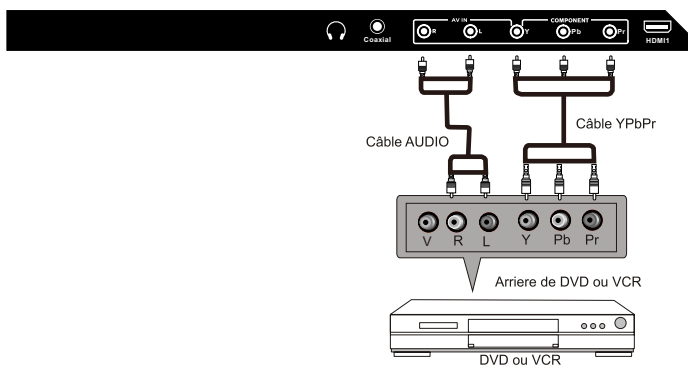

Connexion VGA(PC)

Connectez la sortie RGB du PC à la prise VGA (PC) sur le téléviseur. Reliez la sortie audio de PC à la prise AUDIO PC sur le téléviseur. Sélectionnez la source d'entrée VGA avec l'aide du bouton SOURCE sur la télécommande.

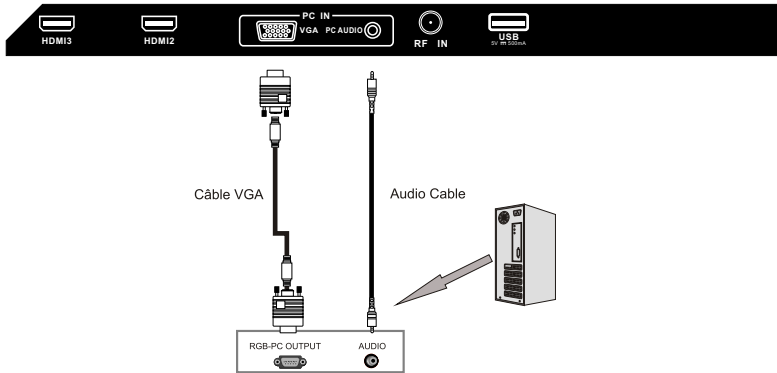

Français

Fonction de Port USB



Connexion HDMI

La prise HDMI qui remplace la connexion HDMI permet de transférer tous les signaux audio / vidéo commande via un seul câble. Ces signaux sont transmis en numérique.

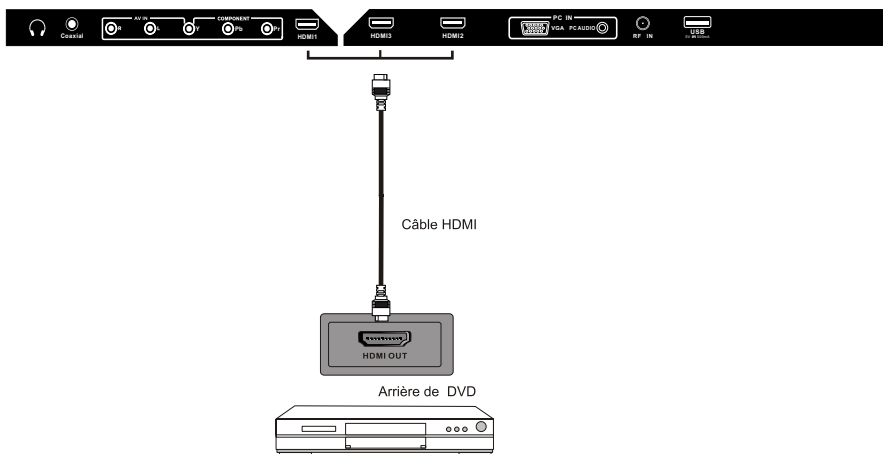

8. TELECOMMANDE

Instructions de la télécommande en mode TV



POWER Allumer téléviseur le LED.

MUTE Appuyer une fois sur ce bouton pour fermer le son et appuyer nouveau sur ce bouton pour ouvrir le son.

BOUTONS NUMERIQUES: Appuyer sur les boutons 0-9 pour changer directement la chaîne de téléviseur.

- Appuyer sur ce bouton pour entrer un numéro multiple de canal tel que 2-1, etc.

↶ Retour à la chaîne précédemment affichée.

P.MODE Sélectionner le mode d'image.

S.MODE Sélectionner le mode de son.

MTS Appuyer sur ce bouton pour régler entre les canaux audio disponibles.

SLEEP Régler la minuterie d'arrêt.

SOURCE Appuyer sur le bouton SOURCE pour afficher la source d'entrée OSD, appuyer sur **▼ ▲** pour sélectionner une source d'entrée, puis appuyer sur **OK** pour la confirmer.

CH+/CH- Appuyer sur ce bouton pour naviguer sur les canaux.

VOL+/VOL- Appuyer sur ce bouton pour augmenter / diminuer le niveau sonore.

INFO Afficher la source et l'information du canal.

CC Appuyer sur ce bouton pour régler le sous-titrage.

V-CHIP Mise en place d'un contrôle parental.

CH.LIST Appuyer sur ce bouton pour afficher la liste des programmes TV

ASPECT Appuyer sur ce bouton pour sélectionner Aspect Ratio.

BOUTONS (**▲/▼/◀/▶/OK**)

Permet de naviguer dans les menus sur l'écran et ajuster les Paramètres du système selon vos préférences.

MENU Afficher le menu principal du téléviseur.

EXIT Quitter le menu principal du téléviseur.

FAV Appuyez sur pour afficher la liste des programmes TV favoris.

ADD/ERASE Ajouter / Effacer le canal dans la liste favorite de programmes.

FAV+/FAV- Canal préféré + canal préféré - .

Configuration de la télécommande

1. Enlevez le couvercle.
2. Placez trois piles A. Lors de l'insertion des piles, assurez-vous de faire correspondre les extrémités "+" et "-" sur les piles, mettez en rang correctement avec la section de marques.
3. Remettez le couvercle de la pile.

Eviter une fuite des piles, cela pourrait entraîner des blessures corporelles ou dommages à la télécommande:

1. Installez toutes les piles correctement, comme indiqué sur la télécommande.
2. Ne mélangez pas de piles: (ANCIENS et NOUVEAUX au carbone et alcalines, etc.) Enlevez les piles lorsque la télécommande n'est pas utilisée pendant une longue période de temps.



9. Menu d'Opération

CONFIGURATION DE WIZARD

Sélectionner la Langue

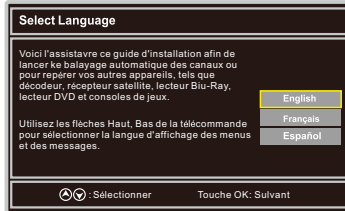

Français

Mode en fonction

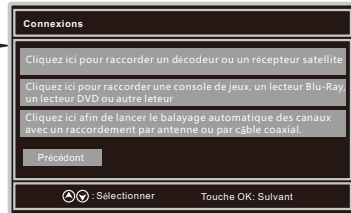

Balayage des Canaux

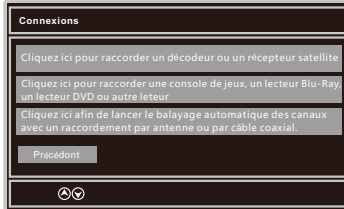

Antenna

Cable/
Satellite

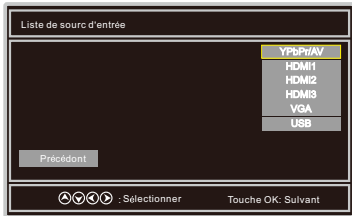
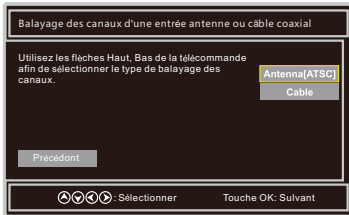

SELECTIONNER LA SOURCE D'ENTREE



- Appuyez sur la touche **SOURCE** pour afficher la liste de source d'entrée.
- Appuyez sur ▼ / ▲ pour sélectionner la source que vous voulez regarder.
- Appuyez sur la touche **OK** pour entrer dans la source sélectionnée.

OPERATION DE BASE



- Appuyez sur la touche MENU pour afficher le menu principal OSD.
- Appuyez sur la touche ◀ / ▶ pour sélectionner le menu que vous voulez.
- Appuyez sur la touche **OK** pour entrer dans le sous-menu.
- Appuyez sur la touche ▼ / ▲ pour sélectionner l'élément et appuyez sur ◀ / ▶ pour régler la valeur dans le sous-menu.
- Vous pouvez appuyer sur la touche MENU pour revenir au menu précédent ou SORTIR pour fermer le menu OSD.

Pour le Mode Téléviseur :

Menu d'IMAGE



1. Appuyer sur les touches ◀/▶ pour sélectionner **Image** dans le Menu principal.
2. Appuyer sur les touches ▼/▲ pour sélectionner l'option que vous voulez ajuster dans le menu Image.
3. Appuyer sur les touches ◀/▶ pour le niveau désiré.
4. Lorsque vous avez changé les paramètres, vous pouvez sortir du menu en appuyant sur MENU.

Mode Image

Appuyer sur les touches ▼/▲ pour sélectionner le Mode Image, ensuite appuyer sur les touches ◀/▶ pour ajuster. Seulement en Mode Utilisateur, le détail des options suivantes peuvent être ajusté.
Mode image disponible : Energy Star, Distributeur, Film, Utilisateur.

Luminosité

Appuyer sur les touches ▼/▲ pour sélectionner Luminosité, ensuite appuyer sur les touches ◀/▶ pour ajuster.

Contraste

Appuyer sur les touches ▼/▲ pour sélectionner Contraste, ensuite appuyer sur les touches ◀/▶ pour ajuster.

Couleur

Appuyer sur les touches ▼/▲ pour sélectionner Couleur, ensuite appuyer sur les touches ◀/▶ pour ajuster.

Netteté

Appuyer sur les touches ▼/▲ pour sélectionner Netteté, ensuite appuyer sur les touches ◀/▶ pour ajuster.

Couleur Temp

Appuyer sur les touches ▼/▲ pour sélectionner Couleur Temp, ensuite appuyer sur les touches ◀/▶ pour ajuster.

Paramètres Avancés

Appuyer sur les touches ▼/▲ pour sélectionner les Paramètres Avancés, ensuite appuyer sur la touche **OK** pour entrer.

Ajuster les fonctions vidéo avancées pour régler l'image avec précision.

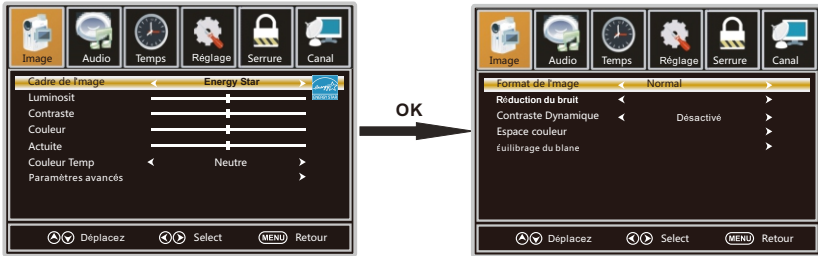

Format de l'Image

Appuyer sur les touches ▼/▲ pour sélectionner Format de l'Image, ensuite appuyer sur les touches ◀/▶ pour ajuster.

Les Formats de l'image disponibles : Standard, Remplir, Over Scan.

Réduction du Bruit

Appuyer sur les touches ▼/▲ pour sélectionner Réduction du Bruit, ensuite appuyer sur les touches ◀/▶ pour ajuster. Les Réductions du Bruit disponibles : Arrêt, Faible, Moyen, Fort.

Contraste Dynamique

Appuyer sur les touches ▼/▲ pour sélectionner Contraste Dynamique, ensuite appuyer sur les touches ◀/▶ pour sélectionner Marche ou Arrêt. Il peut ajuster le contraste correspondant au signal d'entrée de façon à améliorer la qualité de l'image affichée.

Espace Colorimétrique

Appuyer sur les touches ▼/▲ pour sélectionner Espace Colorimétrique, ensuite appuyer sur la touche **OK** pour entrer.

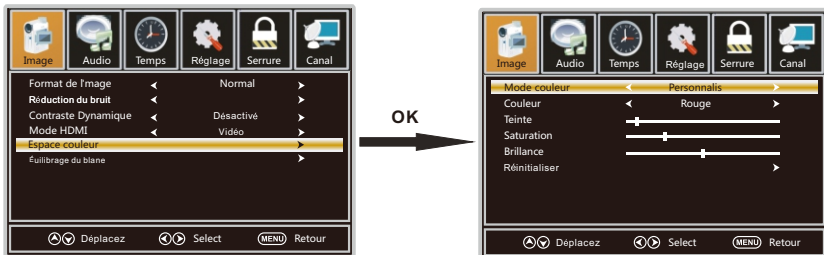

MENU D'OPERATION

Mode Couleur

Appuyer sur les touches ▼/▲ pour sélectionner Mode Couleur, ensuite appuyer sur les touches ◀/▶ pour ajuster. Mode Couleur disponible : Auto, Natif, Client.

Couleur

Appuyer sur les touches ▼/▲ pour sélectionner Couleur, ensuite appuyer sur les touches ◀/▶ pour ajuster. Couleurs disponibles : Rouge, Vert, Bleue, Jaune, Cyan, Magenta. (Elles sont disponibles en mode Client).

Teinte

Appuyer sur les touches ▼/▲ pour sélectionner Teinte, ensuite appuyer sur les touches ◀/▶ pour ajuster. (Il est disponible en mode Client).

Saturation

Appuyer sur les touches ▼/▲ pour sélectionner Saturation, ensuite appuyer sur les touches ◀/▶ pour ajuster. (Il est disponible en mode Client).

Luminosité

Appuyer sur les touches ▼/▲ pour sélectionner Luminosité, ensuite appuyer sur les touches ◀/▶ pour ajuster. (Il est disponible en mode Client).

Réinitialiser

Appuyer sur les touches ▼/▲ pour sélectionner Réinitialiser, appuyer sur **OK** pour entrer, ensuite appuyer sur les touches ◀/▶ pour sélectionner Non ou Oui.

Balance des Blancs

Appuyer sur les touches ▼/▲ pour sélectionner Balance des Blancs ensuite appuyer sur la touche **OK** pour entrer.

Appuyer sur les touches ▼/▲ pour la sélection, ensuite appuyer sur les touches ◀/▶ pour ajuster.

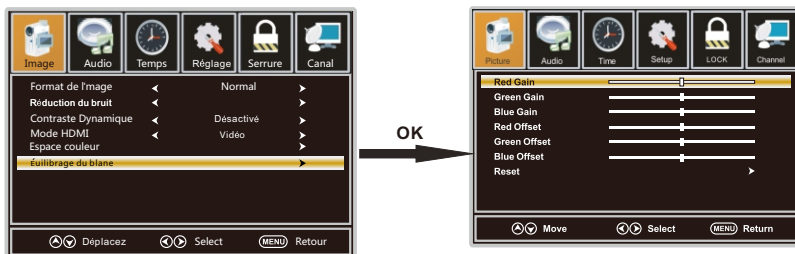

Menu d'AUDIO

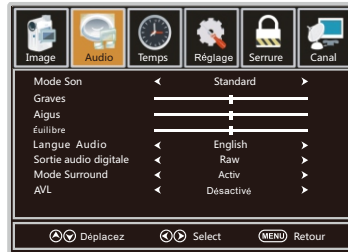

1. Appuyer sur les touches ◀/▶ pour sélectionner **Son** dans le Menu principal.
2. Appuyer sur les touches ▼/▲ pour sélectionner l'option que vous voulez ajuster dans le menu Son.
3. Appuyer sur les touches ◀/▶ pour le niveau désiré.
4. Lorsque vous avez changé les paramètres, vous pouvez sortir du menu en appuyant sur MENU.

Mode Son

Appuyer sur les touches ▼/▲ pour sélectionner Mode Son, ensuite appuyer sur les touches ◀/▶ pour sélectionner celui désiré. Mode Son disponibles : Sports, Utilisateur, Standard, Musique, Film. Sélectionner un mode son pour atteindre un sin idéal.

Basse

Appuyer sur les touches ▼/▲ pour sélectionner Basse, ensuite appuyer sur les touches ◀/▶ pour ajuster.

Aigus

Appuyer sur les touches ▼/▲ pour sélectionner Aigus, ensuite appuyer sur les touches ◀/▶ pour ajuster.

Balance

Appuyer sur les touches ▼/▲ pour sélectionner Balance, ensuite appuyer sur les touches ◀/▶ pour ajuster.

Langue Audio

Appuyer sur les touches ▼/▲ pour sélectionner Langue Audio, ensuite appuyer sur les touches ◀/▶ pour ajuster.

Sortie Audio Numérique

Appuyer sur les touches ▼/▲ pour sélectionner Sortie Audio Numérique, ensuite appuyer sur les touches ◀/▶ pour sélectionner la Sortie Audio Numérique désirée. Sorties Audio Numériques disponibles : PCM, Raw et Arrêt.

Mode Surround

Appuyer sur les touches ▼/▲ pour sélectionner Mode Surround, ensuite appuyer sur les touches ◀/▶ pour sélectionner Marche ou Arrêt.

AVL

Appuyer sur les touches ▼/▲ pour sélectionner AVL, ensuite appuyer sur les touches ◀/▶ pour sélectionner Marche ou Arrêt. Le Réglage du Volume Automatique peut paramétrer l'ajustement du volume automatiquement correspondant à la source audio.

Menu de MINUTERIE



1. Appuyer sur les touches ◀/▶ pour sélectionner **Heure** dans le Menu principal.
2. Appuyer sur les touches ▼/▲ pour sélectionner l'option que vous voulez ajuster dans le menu Heure.
3. Appuyer sur les touches ◀/▶ pour le niveau désiré.
4. Lorsque vous avez changé les paramètres, vous pouvez sortir du menu en appuyant sur MENU.

Horloge

Appuyer sur les touches ▼/▲ pour sélectionner Horloge, ensuite appuyer sur les touches ◀/▶ pour paramétrer.

Horloges disponibles : Arrêt, 5Min, 10Min, 15Min, 30Min, 60Min, 90Min, 120Min, 180Min, 240Min.

Menu de CONFIGURATION



1. Appuyer sur les touches ◀/▶ pour sélectionner **Configuration** dans le Menu principal.
2. Appuyer sur les touches ▼/▲ pour sélectionner l'option que vous voulez ajuster dans le menu Configuration.
3. Appuyer sur les touches ◀/▶ pour le niveau désiré.
4. Lorsque vous avez changé les paramètres, vous pouvez sortir du menu en appuyant sur MENU.

Menu Langue

Appuyer sur les touches ▼/▲ pour sélectionner Menu Langue, ensuite appuyer sur les touches ◀/▶ pour ajuster. Langues disponibles : Anglais, Français, Espagnol.

Interruption OSD

Appuyer sur les touches ▼/▲ pour sélectionner Interruption OSD, ensuite appuyer sur les touches ◀/▶ pour paramétrer. Interruptions OSD disponibles : 5Sec., 15Sec., 30Sec., 45Sec., 60Sec..

Sous-Titrage

Appuyer sur les touches ▼/▲ pour sélectionner Sous-Titrage, ensuite appuyer sur **OK** pour entrer.

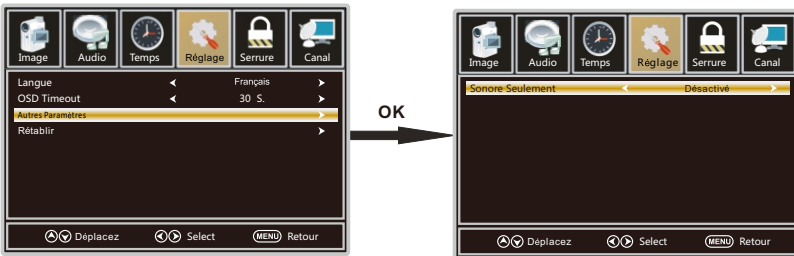

Mode CC

Appuyer sur les touches ▼/▲ pour sélectionner Mode CC, ensuite appuyer sur les touches ◀/▶ pour sélectionner CC Marche, CC Arrêt, CC en Muet.

MENU D'OPERATION

CC Analogique

Appuyer sur les touches ▼/▲ pour sélectionner CC Analogique, ensuite appuyer sur les touches ◀/▶ pour sélectionner. Les CC Analogiques disponibles : CC1, CC2, CC3, CC4, Texte1, Texte2, Texte3, Texte4.

Autres Paramètres

Appuyer sur les touches ▼/▲ pour sélectionner Autres Paramètres, ensuite appuyer sur la touche OK pour entrer.

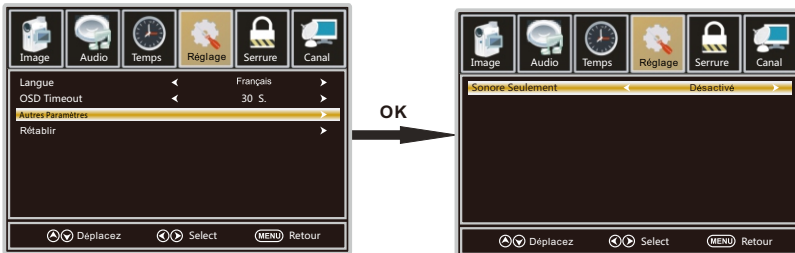

Mode Audio Seulement

Appuyer sur les touches ▼/▲ pour sélectionner Mode Audio Seulement, ensuite appuyer sur les touches ◀/▶ pour paramétrer Marche ou Arrêt.

Paramètres par Défaut

Appuyer sur les touches ▼/▲ pour sélectionner Paramètres par Défaut, ensuite appuyer sur la touche OK pour sélectionner Non ou Oui.
Changer la puissance en option ou réinitialiser le Téléviseur aux valeurs d'usine par défaut. (0000)

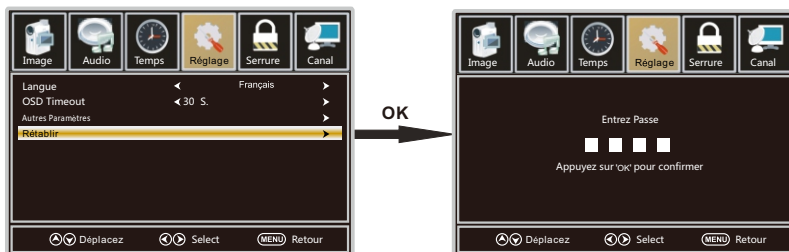

Menu de VERROUILLAGE



1. Appuyer sur les touches ◀/▶ pour sélectionner **Verrouillage** dans le Menu principal.
2. Appuyer sur les touches ▼/▲ pour sélectionner l'option que vous voulez ajuster dans le menu verrouillage.
3. Appuyer sur les touches ◀/▶ pour le niveau désiré.
4. Lorsque vous avez changé les paramètres, vous pouvez sortir du menu en appuyant sur MENU.
Saisir le Mot de Passe pour entrer, le Mot de Passe par défaut est "0000".

Changer Mot de Passe

Appuyer sur les touches ▼/▲ pour sélectionner Changer Mot de Passe, ensuite appuyer sur la touche OK pour ajuster la valeur. Un Sous-Menu apparaîtra comme celui-ci-dessous.

Si le mot de passe est changé, tous les mots de passe dans le menu seront changés en même temps.

Note : Si vous oubliez votre mot de passe, vous pouvez utiliser "8899" pour entrer dans tous les menus bloqués.



Verrouillage

Appuyer sur les touches ▼/▲ pour sélectionner Verrouillage, ensuite appuyer sur les touches ◀/▶ pour paramétrer Marche ou Arrêt. Seulement disponible quand "Verrouillage" est en "Marche".



MENU D'OPERATION

Blocage de source

Appuyer sur les touches ▼/▲ pour sélectionner Blocage de source, ensuite appuyer sur les touches ◀/▶ pour entrer.

Appuyer sur les touches ◀/▶ pour sélectionner Débloquer ou Bloquer les sources d'entrée

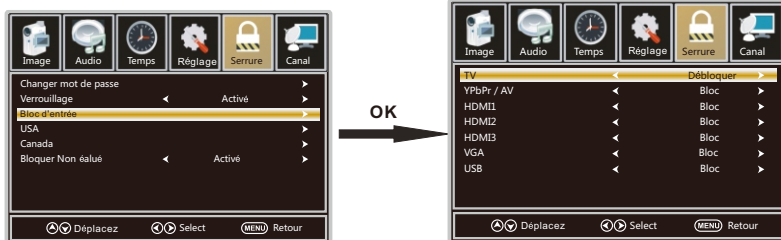

Classification Américaine

Appuyer sur les touches ▼/▲ pour sélectionner Classification Américaine, ensuite appuyer sur les touches ◀/▶ pour entrer. Un Sous-Menu apparaîtra comme celui-ci-dessous.

La classification se compose de deux aspects : de l'âge et du contenu.

Ce système définit le contrôle de la classification qui vient des règles du MPA.



Classification Canadienne

Appuyer sur les touches ▼/▲ pour sélectionner Classification Canadienne, ensuite appuyer sur les touches ◀/▶ pour entrer. Appuyer sur les touches ◀/▶ pour sélectionner.

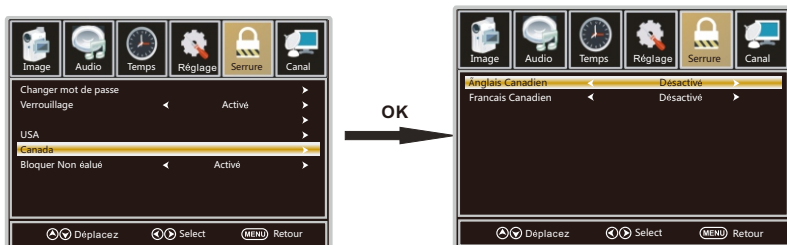

Canada Anglophone

Appuyer sur les touches ▼/▲ pour sélectionner Canada Anglophone, ensuite appuyer sur les touches ◀/▶ pour paramétrer. Canada Anglophone disponibles : Arrêt, C, C8+, G, PG, 14+, 18+.

Canada Francophone

Appuyer sur les touches ▼/▲ pour sélectionner Canada Francophone, ensuite appuyer sur les touches ◀/▶ pour paramétrer. Canada Francophone disponibles : Arrêt, G, 8ans+, 13ans+, 16ans+, 18ans+.

Menu de CANAL

Note : Ce menu n'apparaît uniquement quand la source d'entrée est Téléviseur.



1. Appuyer sur les touches ◀/▶ pour sélectionner **Chaîne** dans le Menu principal.
2. Appuyer sur les touches ▼/▲ pour sélectionner l'option que vous voulez ajuster dans le menu Chaîne.
3. Appuyer sur les touches ◀/▶ pour le niveau désiré.
4. Lorsque vous avez changé les paramètres, vous pouvez sortir du menu en appuyant sur MENU.

Type de signal

Appuyer sur les touches ▼/▲ pour sélectionner Type de signal, ensuite appuyer sur les touches ◀/▶ pour paramétrer. Type de signal disponibles : Aérien, Câblé.

Recherche Automatique

Appuyer sur les touches ▼/▲ pour sélectionner Recherche Automatique, ensuite appuyer sur la touche **OK** pour rechercher une chaîne.

Un Menu Recherche des chaînes apparaîtra comme celui ci-dessous.



Favori

Appuyer sur les touches ▼/▲ pour sélectionner Favori, ensuite appuyer sur la touche **OK** pour scanner la liste des chaînes en Favori.



MENU D'OPERATION

Liste des Chaînes

Appuyer sur les touches ▼/▲ pour sélectionner Liste des Chaînes, ensuite appuyer sur la touche **OK** pour scanner la liste des chaînes. Si vous sélectionnez l'option "Dans Liste des Chaînes". Sur la désignation de la liste des chaînes apparaîtra dans la liste.



Afficher/Masquer

Appuyer sur les touches ▼/▲ pour sélectionner Afficher, ensuite appuyer sur la touche **OK** pour entrer. Afficher ou masquer les chaînes dans votre liste de programme.

Numéro de Chaîne

Appuyer sur les touches ▼/▲ pour sélectionner Numéro de Chaîne, ensuite appuyer sur les touches ◀/▶ pour ajuster.

Intitulé de la chaîne

Appuyer sur les touches ▼/▲ pour sélectionner Intitulé de la chaîne, ensuite appuyer sur la touche **OK** pour entrer. Créer les intitulés des chaînes, jusqu'à 7 caractères.



Menu de CONFIGURATION

Pour le Mode VGA :

1. Appuyer sur les touches ◀/▶ pour sélectionner **Image** dans le Menu principal.
2. Appuyer sur les touches ◀/▶ pour sélectionner Paramètres VGA, ensuite appuyer sur la touche **ok** pour entrer.
Un Sous-Menu apparaîtra comme celui-ci-dessous.

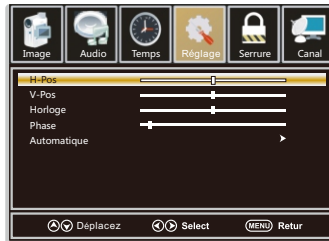

H-Pos

Appuyer sur les touches ▼/▲ pour sélectionner H-Pos, ensuite appuyer sur les touches ◀/▶ pour ajuster.

V-Pos

Appuyer sur les touches ▼/▲ pour sélectionner V-Pos, ensuite appuyer sur les touches ◀/▶ pour ajuster.

Horloge

Appuyer sur les touches ▼/▲ pour sélectionner Horloge, ensuite appuyer sur les touches ◀/▶ pour ajuster.

Phase

Appuyer sur les touches ▼/▲ pour sélectionner Phase, ensuite appuyer sur les touches ◀/▶ pour ajuster.

Auto

Appuyer sur les touches ▼/▲ pour sélectionner Auto, ensuite appuyer sur la touche **OK** pour entrer.
Ajuste la synchronisation du signal PC automatiquement.

1. Menu IMAGE et description sont les mêmes que ceux du mode Téléviseur.
2. Langue audio dans SON est invalide.
3. Menu HEURE et description sont les mêmes que ceux du mode Téléviseur.
4. Sous-Titrage dans menu CONFIGURATION est invalide.
5. Amérique, Canada Paramètres RRT et réinitialiser RRT dans menu VERROUILLAGE sont invalides.
6. Mode PC n'a pas de menu CHAINE.

Note : L'opération et la description de la touche raccourci sont programmable sur votre télécommande.

Menu USB

Remarque: Avant d'utiliser le menu Media, Branchez un périphérique USB, puis appuyez sur le bouton SOURCE pour mettre la source d'entrée aux USB.

Appuyez sur ▼/▲ pour sélectionner USB dans le menu Source, puis appuyez sur la touche OK pour ente.

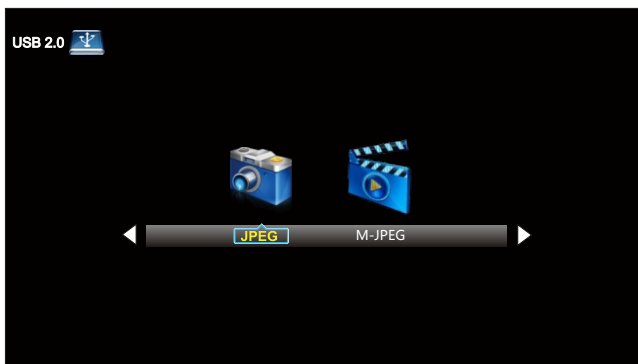

Appuyez sur ◀/▶ pour sélectionner l'option que souhaitez régler dans le menu Média principal, puis appuyez sur le bouton pour entrer OK.

JPEG Menu

Appuyez sur ◀/▶ pour sélectionner JPEG dans le menu principal, puis appuyez sur le bouton pour entrer OK.

Appuyez sur le bouton de sortie pour revenir au menu précédent.



Appuyez sur ◀/▶ pour sélectionner le disque d'entraînement que vous voulez regarder, puis appuyez sur le bouton pour entrer OK.

Appuyez sur ◀/▶ pour sélectionner l'option de retour à revenir au précédent.

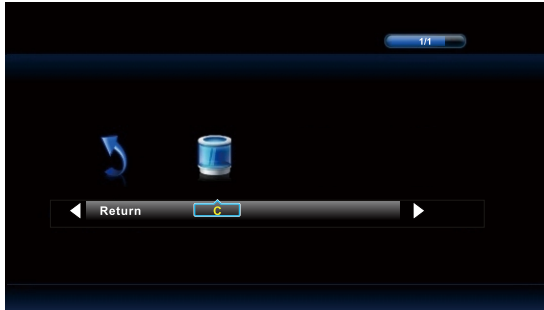

Appuyez sur ◀/▶ pour sélectionner le fichier que vous voulez regarder dans le menu de sélection de fichier, puis appuyez sur le bouton pour afficher l'image OK. Quand soulignant l'option que vous choisissez, les informations du fichier apparaît sur la droite et l'image sera prévu dans le centre.

Appuyez sur ◀/▶ pour sélectionner M-JPEG dans le menu principal, puis appuyez sur le bouton pour entrer OK. Appuyez sur le bouton EXIT pour revenir au menu précédent.

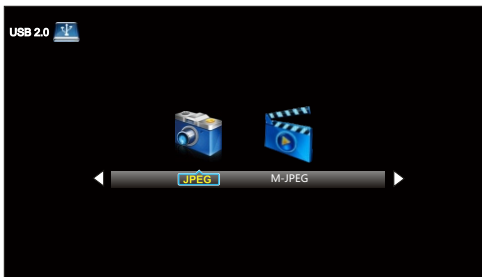

Appuyez sur ◀/▶ pour sélectionner le disque d'entraînement que vous voulez regarder, puis appuyez sur le bouton pour entrer OK. Appuyez sur ◀/▶ pour sélectionner l'option de retour à revenir au menu précédent.

Quand soulignant l'option que vous choisissez, les informations du fichier apparaît sur la droite et le film sera présenté avant au centre.

Appuyez sur le bouton OK pour lire le film sélectionné. Appuyez sur le bouton d'affichage pour afficher le menu de sélection dans le fond. Appuyez sur ◀/▶ pour sélectionner le menu dans le foud que vous voulez exécuter, puis appuyez sur la touche OK pour fonctionner.

10. Dépannage

Vérifiez si vous pouvez résoudre les problèmes à travers le dépannage par vous-même.

Dépannage	Contrôle
Aucun signal	Vérifiez que tous les câbles sont correctement branchés.
Aucun nuances de couleurs	Réglez le contraste, la couleur et la luminosité.
Teinté à l'écran	Il peut être le résultat d'un éclairage de la signalisation de la voiture, moteur, lampe au néon et d'autres dispositifs ou appareils électriques.
Image d'affichage double ou multiple	Il peut être le résultat d'une onde électrique perturbée d'autres TV, d'ordinateurs et de machines de jeux ou de la radio.
Neige sur l'écran	Les câbles de l'antenne ne sont pas correctement branchés.
La télécommande ne fonctionne pas	Vérifiez l'ordre et l'alignement des piles. Vérifiez que IR de la télécommande n'est pas enfoui par quelque chose.
Le "Zip" fait du bruit sur le	Même si l'image affichée est correcte, le bruit peut provenir d'une fixation instable du panneau.
Pas de son	Assurez-vous que vous n'avez pas appuyé sur la touche MUET du panneau ou de la télécommande.

11. SPECIFICATIONS

Ce manuel ne sert de référence, tout changement sur le design et les spécifications ne sera pas informé.

Taille d'Ecran		40 Inch
Type d'Ecran		TFT LED
Résolution(Pixel)		1920 X 1080
Format		16:9
Alimentation de puissance		AC120V 60Hz
Consommation de puissance		75 W
Système TV		ATSC/NTSC
Format d'Entrée Vidéo		PAL/NTSC
Puissance de Sortie Audio		L / R 2X8W
SUPPORT	ANTENNE	YES
	AV-IN	YES
	YPbPr - IN	YES
	HDMI - IN	YES
	VGA(PC) - IN	YES
	VGA(PC) AUDIO - IN	YES
	SCART - IN	--
	SCART - OUT	--
	EARPHONE - OUT	YES
	S-VIDEO - IN	--
	COAXIAL - OUT	YES
	INTERFACE COMMUNE	--
	USB	JPEG,M-JPEG
IPOD	--	
DVD	Format de Disque Physique	--
	Format de Sortie Vidéo DVD	--
Dimensions	Inc Stand (LxWxHmm)	929 x 613 x 228 mm
	Exc Stand (LxWxHmm)	929 x 550 x 85.5 mm
Poids	Net (Kgs)	8,8
	Brut(Kgs)	11

TABLA DE CONTENIDOS

1	INFORMACIÓN IMPORTANTE		2
2	CÓMO INSTALAN EL SOPORTE PARA TV		4
3	PROLÓGO		5
4	PRECAUCIONES Y SEGURIDAD		5
5	EN EL CARTON		7
6	CONEXIÓN FRONTAL/ TRASERA DE LED TV		8
7	TV INSTALACIÓN	conexión del cable de alimentación	9
		conexión de antena	9
		conexión de AV	10
		conexión Ypbpr(componente)	10
		conexión VGA (PC)	11
		Servicio de función de puerto	11
		Conexión HDMI	12
8	MANDO A DISTANCIA	instrucciones del mando a distancia distancia en TV modo	13
		Configuración de mando	14
		Asistente de configuración	15
9	MENU D'OPÉRATION	Seleccione la fuente de entrada	17
		Operación básica	17
		Menú de imagen	18
		Menú de sonido	21
		Menú de tiempo	22
		Menú de configuración	23
		Menú de bloqueo	25
		menú de canales	27
		Menú de imagen	29
		Menú de USB	30
10	RESOLUCIÓN DE PROBLEMAS		32
11	ESPECIFICACIONES		33



El símbolo del rayo con punta de flecha dentro de un triángulo equilátero alerta al usuario de la presencia de un "voltaje peligroso" dentro del gabinete del producto, que puede tener la magnitud suficiente para constituir un peligro de descarga eléctrica.



El símbolo de admiración dentro de un triángulo equilátero alerta al usuario de la presencia de importantes instrucciones de mantenimiento (servicio) en la literatura que acompaña al aparato.

PRECAUCIÓN: El uso de controles, ajustes o el llevar acabo procedimientos distintos a los especificados aquí puede causar niveles de radiación peligrosos.

PRECAUCIÓN: Estas instrucciones de servicio son para ser usados solamente por personal cualificado. Para reducir el riesgo de descarga eléctrica, no realice servicios al aparato además de las contenidas en el manual de instrucciones a menos que esté calificado para hacerlo. Consulte el manual de servicio para instrucciones de mantenimiento.

Importantes instrucciones de seguridad

Nota:

1. Lea las instrucciones.
2. conserve las instrucciones.
3. preste atención a todas las advertencias.
4. obedezca todas las instrucciones.
5. no utilícelo cerca del agua.
6. límpielo sólo con paño seco.
7. no bloquee las aberturas de ventilación. Instálelo de acuerdo con las instrucciones del fabricante.
8. No instale cerca de fuentes de calor tales como radiadores, calefactores, estufas u otros aparatos (incluyendo amplificadores) que produzcan calor.
9. No anule el propósito de seguridad del enchufe polarizado o de tipo de conexión a tierra. Un enchufe polarizado tiene dos clavijas, una más ancha que la otra. Un enchufe con puesta a tierra tiene dos clavijas y una tercera de puesta a tierra. Por seguridad, se proporciona la hoja de contacto ancha o la tercera clavija. Si el enchufe suministrado no encaja en su toma de corriente, consulte con un electricista para que sustituya la toma de corriente obsoleta.

10. Proteja el cable de alimentación de ser pisado o pinchado, especialmente los enchufes, tomas de corriente y el punto en donde salen del aparato.
11. Utilice sólo los accesorios especificados por el fabricante.
12. Utilice únicamente la carretilla, plataforma, trípode, soporte o mesa especificados por el fabricante, o suministrados juntos con el aparato. Cuando utilice un carro, tenga cuidado al mover la combinación carro / aparato para evitar lesiones por vuelco.



13. Desenchufe este aparato durante tormentas eléctricas o cuando no vaya a utilizar por largos periodos de tiempo.
14. refiera todo servicio a personal cualificado solamente. Se requiere servicio cuando el aparato haya sido dañado de alguna manera, si el cable de alimentación o el enchufe están dañados, se ha derramado líquido o han caído objetos dentro del aparato, el aparato ha sido expuesto a lluvia o humedad, no funciona normalmente, o se ha caído.
15. No se debe exponer el aparato a goteos o salpicaduras, y no se deben poner objetos llenos de líquidos, tales como floreros, sobre el aparato.
16. ADVERTENCIA: Para reducir el riesgo de incendio o una descarga eléctrica, no exponga este aparato a la lluvia o la humedad.
17. el enchufe de toma de corriente o un acoplador se utiliza como dispositivo de desconexión, deberá estar operativo.
18. El aparato estará conectado a una fuente de corriente eléctrica con una conexión a tierra.
19. ADVERTENCIA: Las baterías no deben exponerse al calor excesivo, como la luz del sol, el fuego o similares
20. El Power ON-MODE en el modo principal debe ser inferior a 60 W.
21. El poder de modo de reposo debe ser inferior a 0,5 W.
22. Este equipo es de Clase II o aparato con doble aislamiento eléctrico. Ha sido diseñado de tal manera que no requiere una conexión a tierra de seguridad eléctrica.

Este producto de Westinghouse ha ganado el premio ENERGY STAR® por cumplir con las pautas federales de energía eficaz de los Estados Unidos, determinadas por El Departamento de Energía y la Agencia de Protección Ecológica. El programa de ENERGY STAR® existe para proveer pautas ahorrar energía y ayudar a promover los productos y prácticas de energía eficaz. Cambios en ciertas características, ajustes y funciones de este televisor pueden cambiar y/o incrementar el consumo eléctrico. Dependiendo de cómo los ajustes sean cambiados, el consumo eléctrico puede exceder los límites requeridos por la calificación de ENERGY STAR®. Este televisor Westinghouse operará a la mejor eficiencia de energía en el modo de "HOME".

Información de licencias y patentes

Este producto de WESTINGHOUSE puede ser cubierto por uno o más Estados Unidos y las patentes extranjeras y las solicitudes de patente. Consulte <http://westinghousedigital.com/compliance/> para obtener más detalles.

Cómo instalan el soporte para TV!

Siga las instrucciones siguientes para instalar la base de la TV, invertir las instrucciones para quitar de la base.

1. Coloque el televisor boca abajo sobre una superficie lisa y acolchonada para evitar que se dañe o raye. Fixez le socle au téléviseur à l'aide des 6 vis fournies.



St4x14 6pcs

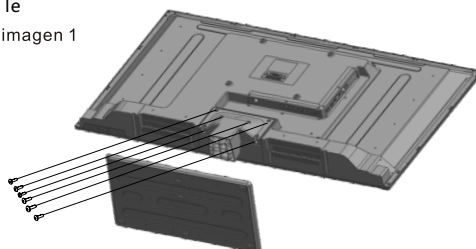

2. Fixez le socle de base au téléviseur à l'aide des 5 vis fournies.



St4x14 5pcs

imagen 2



imagen 3



3. PRÓLOGO

Gracias por comprar este TV. Por favor, lea este manual atentamente antes de hacer las operaciones. Asegúrese de que este TV no ha recibido ningún daño en el transporte. Si este TV ha sido dañado, deje de instalarlo y consulte a su comerciante. Compruebe que tiene todos los accesorios de acuerdo con el modelo.

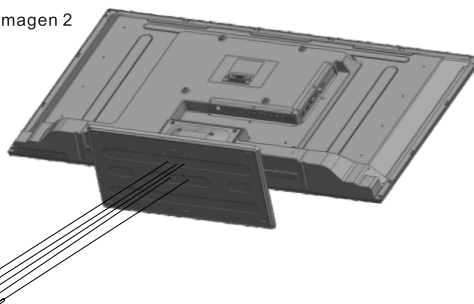
4. PRECAUCIONES Y SEGURIDAD



Ponga el TV en una superficie estable.



No ponga ningún material arriba del TV.

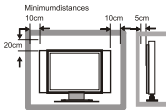

No utilice el televisor con los accesorios distintos de los suministrados o sugeridos por el fabricante.



No cubren los orificios de ventilación del televisor. Si tiene un soporte de anclaje a la pared, compruebe que es estable.



Cable de alimentación y cable de conexión deben ser correctamente colocados y protegidos para evitar que las personas tropezan con ellos y se produzca el vuelco del TV.

PRECAUCIONES Y SEGURIDAD

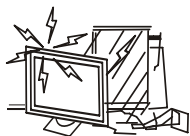

Mantega el TV seco y lejos de la humedad.

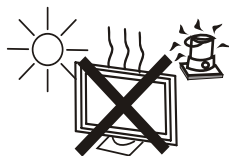

Mantenga el TV lejos de un calentador.



Desenchufe el TV antes de limpiarlo. No utilice el solvente O líquido para limpiarlo.
Sólo limpie el TV con un paño seco y limpio.

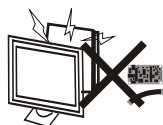

En caso de solución de problemas, no utilice las piezas de respuestos que no sean sugeridas por el fabricante. Utilizando las piezas de respuestos no adecuadas pueden dar lugar a descargas eléctricas, cortos circuitos, incendio u otros accidentes.



Desenchufe el TV durante las tormentas eléctricas o cuando no lo utiliza durante largos periodos de tiempo.

5. En el carton

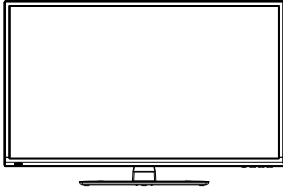

LED TV SET



Mando a distancia

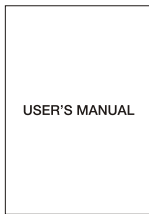

Manual de usuario

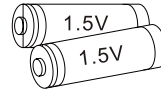

Pila AAA

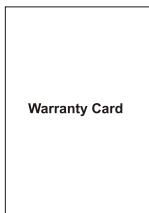

Tarjeta de garantía

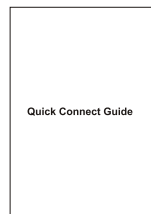

Guía de conexión rápida

6. Conexiones frontales / traseras de LED TV

Vista delantera

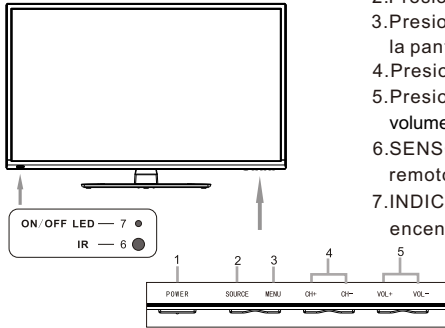

1. Presiona POWER botón para encender o apagar el TV.
2. Presiona SOURCE para seleccionar el fuente de entrada.
3. Presiona MENU para mostrar el menú principal en la pantalla.
4. Presiona CH+ ou CH- para escanear los canales.
5. Presiona VOL+ ou VOL- para aumentar o disminuir a volumen de voz.
6. SENSOR REMOTO Sensor infrarojo para el control remoto.
7. INDICADOR DE PODER , Azul cuando el TV esta encendido, rojo cuando el TV esta apagado.

Back View and Control Connections

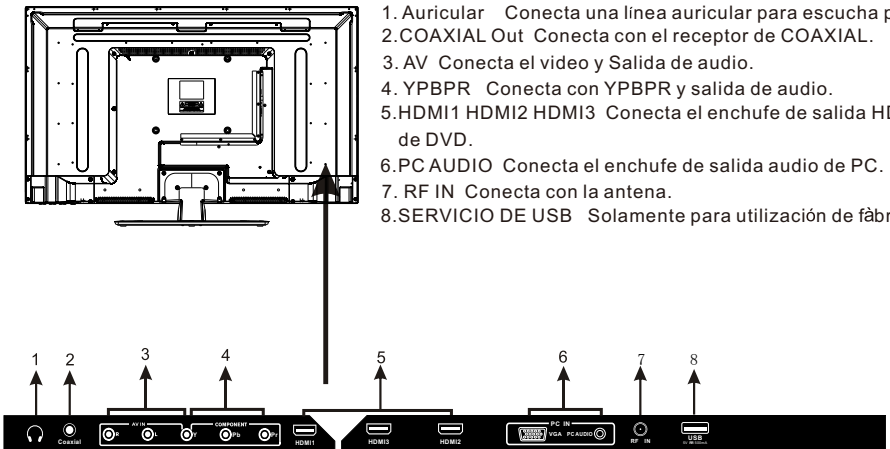

1. Auricular Conecta una línea auricular para escucha privada.
2. COAXIAL Out Conecta con el receptor de COAXIAL.
3. AV Conecta el video y Salida de audio.
4. YPBPR Conecta con YPBPR y salida de audio.
5. HDMI 1 HDMI2 HDMI3 Conecta el enchufe de salida HDMI de DVD.
6. PC AUDIO Conecta el enchufe de salida audio de PC.
7. RF IN Conecta con la antena.
8. SERVICIO DE USB Solamente para utilización de fábrica.

7.TV INSTALACIÓN

Conexión del cable de alimentación

- conecte el cable de alimentación correctamente como se muestra.

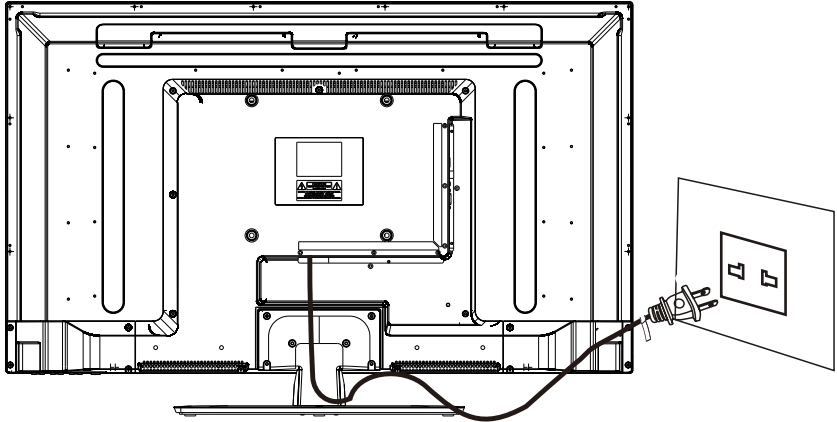

Español

Conexión de Antena

para garantizar la buena imagen y sonido, el sistema de antena de TV debe ser instalada. el sistema de antena como se muestra puede obtenerse de las tiendas de equipo de TV, que ofrecerá un servicio para una correcta instalación y conexión. después de la instalación, inserte el 75-ohm enchufe de antena a la toma de antena como se muestra.

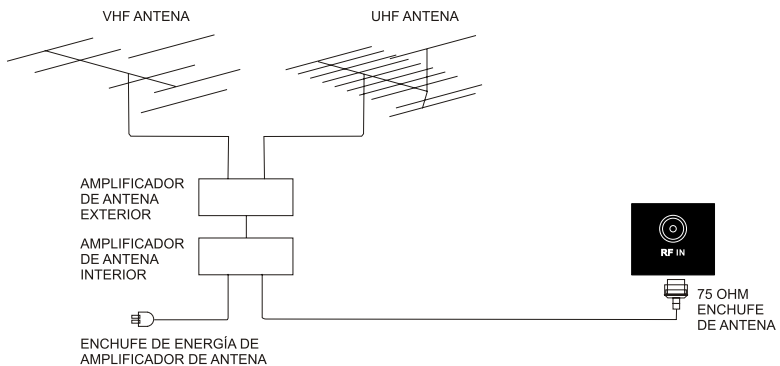

CONEXIÓN DE AV

Conecta la toma de salida de VIDEO y AUDIO de DVD o VCR con la toma de VIDEO en el set utilizando el cable RCA. Coincide color con la toma: Video es amarillo, audio izquierdo es blanco y audio derecho es rojo. Selecciona la fuente de entrada de AV utilizando el botón de SOURCE en el mando a distancia.

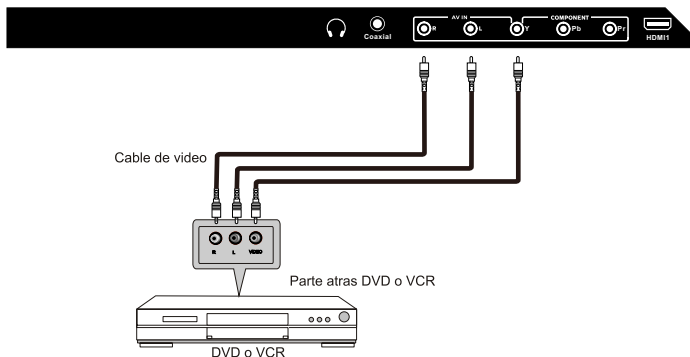

CONEXIÓN DE COMPOTENTE(Ypbpr)

Conecta la salida Ypbpr de DVD o VCR con la entrada Ypbpr en el set. La calidad de imagen es mejor en comparación con la conexión de un VCR regular con la entrada de vídeo. Conecta la salida de audio de DVD o VCR con la toma de entrada de audio en el set utilizando el cable RCA. Coincide color con la toma: Y es verde, pb es azul, pr es rojo, audio izquierda es blanco y audio derecha es rojo. Selecciona la fuente de entrada de componente utilizando el botón SOURCE en el mando a distancia.

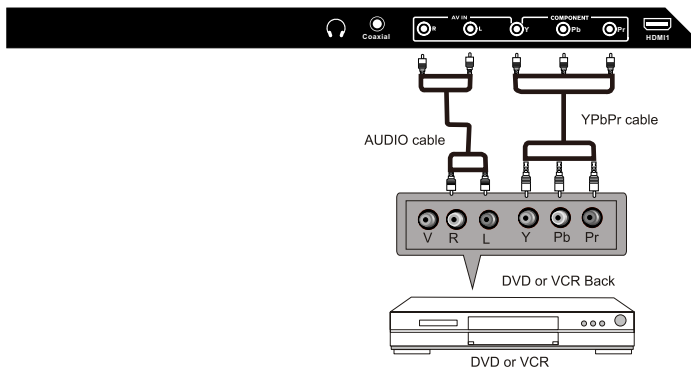

CONEXIÓN VGA(PC)

Conecta la salida de RGB de PC con la toma VGA(PC) en el set. Conecta la salida de audio de PC con la toma AUDIO PC en el set. Seleccione la fuente de entrada VGA utilizando el botón SOURCE en el mando a distancia.

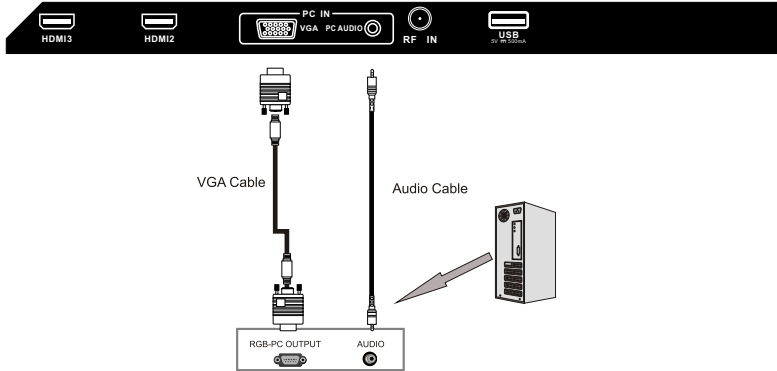

Servicio de la función de puerto



CONEXIÓN HDMI

Conector HDMI, que sustituye la conexión HDMI permite la transferencia de audio / vídeo señales de control a través de cable. estas señales se transmiten en formato digital.

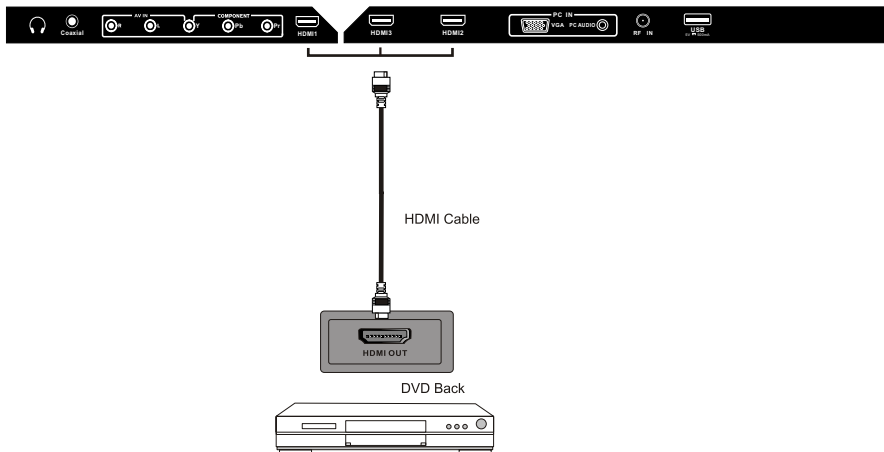

8. Mando a distancia

Instrucciones de mando a distancia en modo TV



Power(Poder) --- Enciende o apaga la presentación.
MUTE Apreta para apagar la voz temporalmente, apreta por otra vez para resumir.

NUMBER BUTTONS Presiona 0-9 botón directamente para cambiar el canal.

- Presiona el botón para entrar un número de canal como 2-1, etc.
 ↻ Volta al canal que visto anteriormente.

P.MODE Selecciona el modo de foto.

S.MODE Selecciona el modo de voz.

MTS presiona para ajustar entre canales disponibles de audio.

SLEEP Afija el tiempo de dormiento.

SOURCE Presiona SOURCE para mostrar el fuente de entrada de OSD, Presiona ▼ ▲ Presiona para un fuente el entrada, y presiona OK para confirmar.

CH+/CH- Presiona para escanear los canales.

VOL+/VOL- Presiona el botón para aumentar o disminuir el volumen de voz.

INFO Muestra el fuente y información de canal.

CC presiona para cerrar el título.

V-CHIP Para fijar el control parental

CH. LIST Presiona para mostrar la lista de programa de TV.

ASPECT Presiona para seleccionar el ratio de aspecto.

THUMBSTICK ▲/▼/◀/▶/OK

Para navegar los menus y ajustar las configuraciones de sistema según su requisito.

MENU Muestra el men principal de TV.

EXIT Para salir de menú principal.

FAV Pulse para visualizar el favorito de televisión en lista de programas.

ADD/ERASE Adicionar/Cancelar canal de la lista de programas favoritos.

FAV+/FAV- Canal favorite+/canal favorite

Configuración de mando a distancia

1. Abra la cubierta.
2. Utilice tres pilas con tamaño A. Al insertar las pilas, asegúrese que la polaridad con marcas + y - en la línea de pilas de forma correcta con las marcas del compartimiento.
3. Vuelva a colocar la cubierta.

Para evitar fugas de las pilas que puede resultar en lesiones corporales o daños en el mando a distancia:

1. Instale todas las pilas correctamente según lo que indican en el mando a distancia
2. No mezcle las pilas. (viejo y nuevo o carbono y alcalino,ect) retire las pilas del mando a distancia cuando no se utiliza durante mucho tiempo.



9. OPERACIONES DEL MENU

ASISTENTE DE CONFIGURACION

Seleccione el idioma

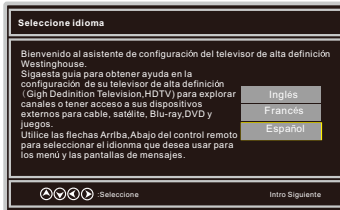

Español

Mode de encendido

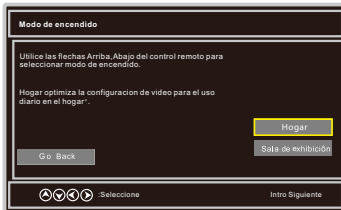

Enter

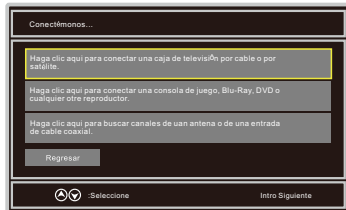

OPERACIONES DEL MENU

Búsqueda de canales

Español

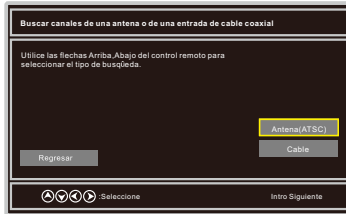

Antenna

Cable/
Satellite

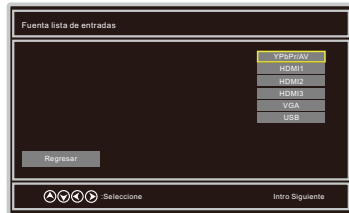
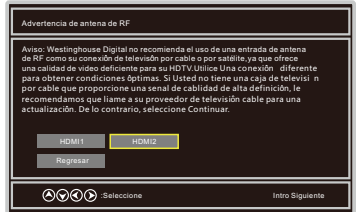
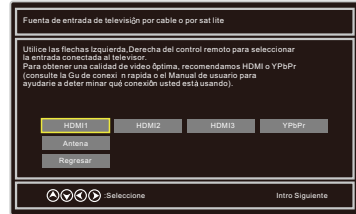
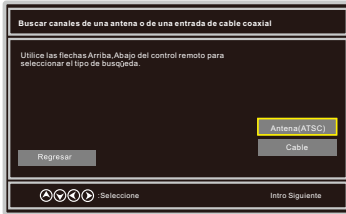

Seleccione la fuente de entrada



- Pulse el botón SOURCE para mostrar la lista de fuente de entrada.
- Pulse el botón ▼/▲ para seleccionar la fuente de entrada que quieres ver.
- Pulse el botón OK para entrar en la fuente seleccionada.

Español

Operación básica



- Pulse el botón menu para mostrar el principal OSD menú.
- Pulse el botón ◀/▶ para seleccionar el menú que quiere ver.
- Pulse el botón OK para entrar el submenú.
- Pulse el botón ▼/▲ para seleccionar la opción y después pulse ◀/▶ para ajustar el valor en el submenú.
- Puede pulsar el botón de MENU para volver al menú anterior o pulsar el botón EXIT para cerrar OSD.

Para el modo de TV:

MENU IMAGEN



1. Presione ◀/▶ para seleccionar la **imagen** en el menú principal.
2. Presione ▼/▲ para seleccionar la opción que desea ajustar en el menú de imagen.
3. Presione ◀/▶ al nivel deseado.
4. Cuando se ha cambiado la configuración, usted puede salir del menú pulsando MENU.

Modo de imagen

Presione ▼/▲ para seleccionar el modo de imagen, a continuación, presione ◀/▶ para ajustar. Modos de imagen disponibles: Energy Star, venta, película, usuario.

Brillo

Presione ▼/▲ para seleccionar Brillo, a continuación, presione ◀/▶ para ajustar.

Contraste

Presione ▼/▲ para seleccionar el contraste, a continuación, presione ◀/▶ para ajustar.

Color

Presione ▼/▲ para seleccionar color, a continuación, presione ◀/▶ para ajustar.

Nitidez

Presione ▼/▲ para seleccionar la Nitidez, a continuación, presione ◀/▶ para ajustar.

Color Temp

Presione ▼/▲ para seleccionar Color Temp, a continuación, presione ◀/▶ para ajustar.

Configuración avanzada

Presione **▼/▲** para seleccionar Configuración Avanzada y, a continuación, presione **OK** para entrar. Ajuste opciones avanzadas de video para afinar la imagen.

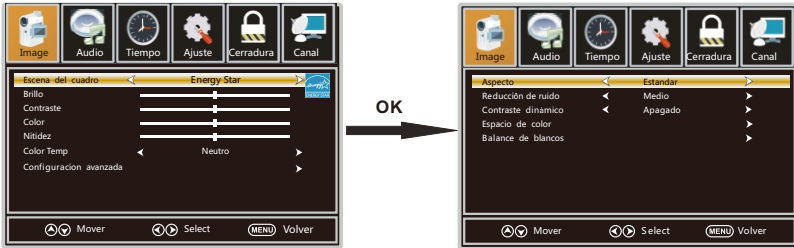

Relación de aspecto

Presione **▼/▲** para seleccionar la relación de aspecto, a continuación, presione **◀/▶** para ajustar.

Ratios de aspecto disponibles: Standard, Relleno, Sobre escaneado.

Reducción del Ruido

Presione **▼/▲** para seleccionar la opción de Reducción de Ruido, a continuación, presione **◀/▶** para ajustar. Reducción de ruido disponible: Apagado, Bajo, Medio, Alto.

Contraste dinámico

Presione **▼/▲** para seleccionar Contraste Dinámico, a continuación, presione **◀/▶** para ajustar Activar o Desactivar. Se puede ajustar el contraste correspondiente a la señal de entrada con el fin de mejorar la calidad de la imagen visualizada.

Espacio de Color

Presione **▼/▲** para seleccionar el espacio de color, a continuación, pulse el botón **OK** para entrar.

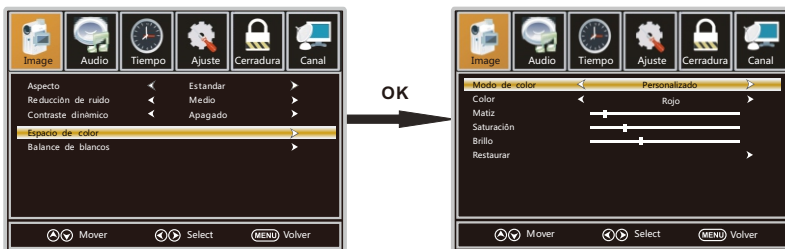

OPERACIONES DEL MENU

Modo de color

Presione **▼/▲** para seleccionar el modo de color, a continuación, presione **◀/▶** para ajustar.

Modo de color disponible: automático, original, Usuario.

Color

Presione **▼/▲** para seleccionar color, a continuación, presione **◀/▶** para ajustar.

Modo de color disponible: Rojo, Verde, Azul, Amarillo, Cian, Magenta. (Está disponible en Modo de Usuario.)

Matiz

Presione **▼/▲** para seleccionar Matiz, a continuación, presione **◀/▶** para ajustar.

(Está disponible en el Modo de Usuario.)

Saturación

Presione **▼/▲** para seleccionar la saturación, a continuación, presione **◀/▶** para ajustar.

(Está disponible en Modo de Usuario.)

Brillo

Presione **▼/▲** para seleccionar Brillo, a continuación, presione **◀/▶** para ajustar.

(Está disponible en Modo de Usuario.)

Restablecer

Presione **▼/▲** para seleccionar Restablecer, pulse **OK** para entrar, a continuación,

presione **◀/▶** para seleccionar Sí o No.

Balance de blancos

Presione **▼/▲** para seleccionar Balance de Blancos, a continuación, pulse el botón **OK** para entrar.

Presione **▼/▲** para seleccionar, entonces **◀/▶** para ajustar.

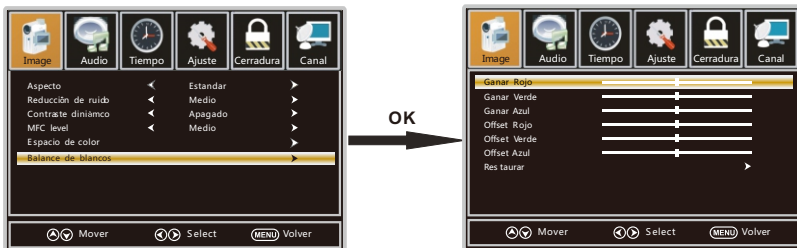

MENU AUDIO



1. Presione ◀/▶ para seleccionar **sonido** en el menú principal.
2. Presione ▼/▲ para seleccionar la opción que desea ajustar en el menú de sonido.
3. Presione ◀/▶ hasta nivel deseado.
4. Cuando se han cambiado los ajustes, puede salir del menú pulsando MENU.

Mode de Sonido

Presione ▼/▲ para seleccionar el Mode de Sonido y luego presione ◀/▶ para seleccionar el deseado. Mode de Sonido Disponibles: Deportes, Usuario, Estándar, Música, Películas. Seleccione un modo de sonido para conseguir un sonido ideal.

Bajos

Presione ▼/▲ para seleccionar Bajos, a continuación, presione ◀/▶ para ajustar.

Agudos

Presione ▼/▲ para seleccionar los Agudos, a continuación, presione ◀/▶ para ajustar.

Balance

Presione ▼/▲ para seleccionar Balance, a continuación, presione ◀/▶ para ajustar.

Idioma de Audio

Presione ▼/▲ para seleccionar **Idioma de Audio**, a continuación, presione ◀/▶ para ajustar.

Salida de audio digital

Presione ▼/▲ para seleccionar el elemento de salida de audio digital, a continuación, presione el botón ◀/▶ para seleccionar la salida de audio digital. Salida de audio digital disponible: PCM, Original y apagado.

Mode de Sonido

Presione ▼/▲ para seleccionar el elemento Mode de Sonido, a continuación, presione ◀/▶ para seleccionar Activar o Desactivar.

AVL

Presione ▼/▲ para seleccionar AVL, a continuación, presione ◀/▶ para seleccionar ON (encendido) o OFF (apagado). EL nivel automático de volumen puede ajustar el volumen automáticamente en función de la entrada de audio.

MENU DEL TIEMPO



1. Presione ◀/▶ para seleccionar el **tiempo** en el menú principal.
2. Presione ▼/▲ para seleccionar la opción que desea ajustar en el menú de Tiempo.
3. Presione ◀/▶ al nivel deseado.
4. Cuando haya cambiado la configuración, puede salir del menú pulsando MENU.

Tiempo de Reposo

Presione ▼/▲ para seleccionar el tiempo de Reposo, a continuación, presione ◀/▶ para ajustar.

El tiempo de Reposo Disponible es: Apagado, 5min, 10min, 15min, 30min, 60min, 90min, 120min, 180min, 240min.

MENU DE BLOQUEO



1. Presione ◀/▶ para seleccionar **Configuración** en el menú principal.
2. Presione ▼/▲ para seleccionar la opción que desea ajustar en el menú de configuración.
3. Presione ◀/▶ al nivel deseado.
4. Cuando ha cambiado las opciones que puede salir del menú pulsando MENU

Idioma del menú

Presione ▼/▲ para seleccionar el idioma del menú, a continuación, presione ◀/▶ para ajustar el Idioma
 Disponible: Inglés, Francés, Español.

Tiempo de Espera OSD

Presione ▼/▲ para seleccionar Tiempo de Espera OSD, a continuación, presione ◀/▶ para ajustar.
 Tiempo de Espera OSD disponible: 5Sec., 15Sec., 30Sec., 45Sec., 60Sec..

Subtítulos

Presione ▼/▲ para seleccionar subtítulos, luego Pulse el botón **OK** para entrar.

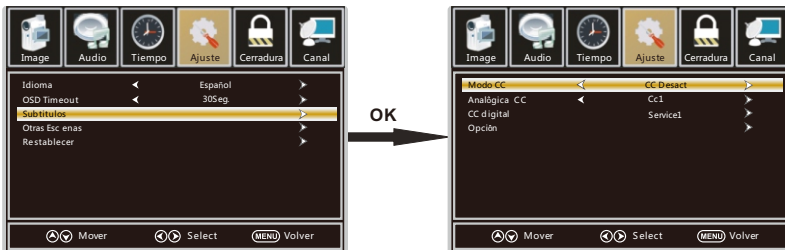

Modo de CC

Presione ▼/▲ para seleccionar el modo de CC, a continuación, presione ◀/▶ para seleccionar
 CC Apagado, CC Encendido CC en silencio.

OPERACIONES DEL MENU

CC Analógico

Presione ▼/▲ para seleccionar CC analógico, a continuación, presione ◀/▶ para seleccionar.

CC analógicos disponibles: CC1, CC2, CC3, CC4, Text1, Text2, Text3, Text4.

Otros ajustes

Presione ▼/▲ para seleccionar otros ajustes, a continuación, pulse el botón **OK** para entrar.

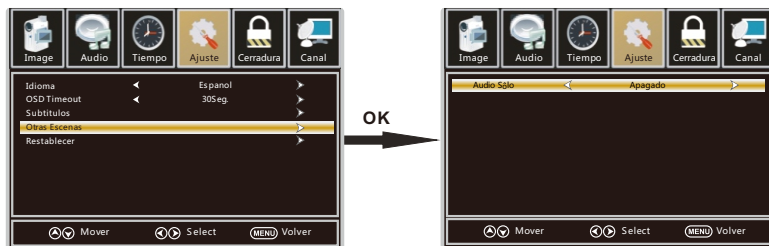

Sólo audio

Presione ▼/▲ para seleccionar Sólo audio, a continuación,

presione ◀/▶ para ajustar en activado o desactivado.

Restaurar Valores Predeterminados

Presione ▼/▲ para seleccionar Restaurar valores predeterminados, a continuación, pulse el botón **OK** para seleccionar Sí o No. Cambiar las opciones de energía o restablezca los valores de fábrica de la TV. (0000)

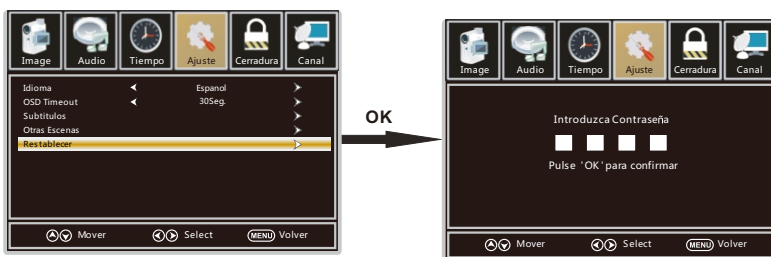

MENU DE BLOQUEO

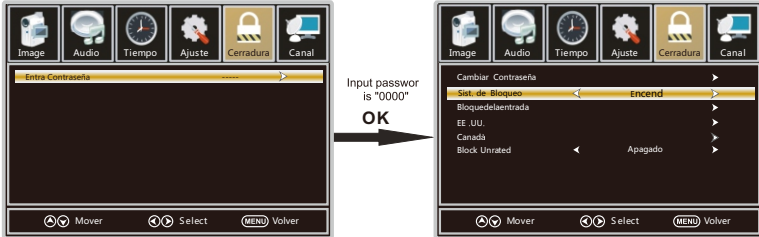

1. Presione ◀/▶ para seleccionar **Bloqueo** en el menú principal.
2. Presione ▼/▲ para seleccionar la opción que desea ajustar en el menú de bloqueo.
3. Presione ◀/▶ al nivel deseado.
4. Cuando se ha cambiado la configuración, usted puede salir del menú pulsando MENU. Ingrese la contraseña para entrar, la contraseña por defecto es "0000".

Cambiar la Contraseña

Presione ▼/▲ para seleccionar Cambiar la Contraseña y pulse el botón **OK** para ajustar el valor. Un sub-menú aparecerá como a continuación. Si se cambia la contraseña, todas las contraseñas en el menú serán cambiadas al mismo tiempo.

Nota: Si usted olvida su contraseña, puede utilizar "8899" para entrar en cualquier menú bloqueado.



Sistema de Bloqueo

Presione ▼/▲ para seleccionar el Sistema de Bloqueo, a continuación, presione ◀/▶ para ajustar a activado o desactivado. Sólo está disponible cuando "System Lock" está en "On" (encendido).



Español

OPERACIONES DEL MENU

Bloqueo de entrada

Presione **▼/▲** para seleccionar Bloqueo de entrada, a continuación, presione **◀/▶** para entrar.

Presione **◀/▶** para seleccionar desbloquear o bloquear las fuentes de entrada.

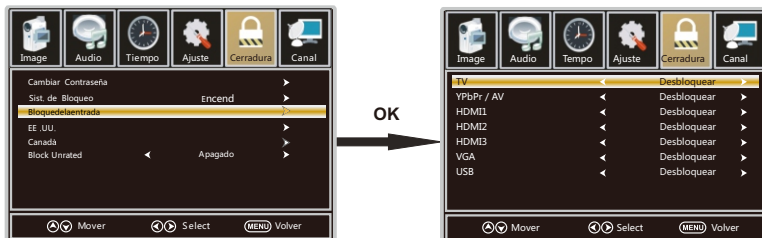

Calificación de U.S.

Presione **▼/▲** para seleccionar la Calificación de U.S., a continuación, presione **◀/▶** para entrar.

Un sub-menú aparecerá como a continuación.

La clasificación de TV se compone de dos aspectos: basados en la edad y el contenido.

Este sistema define la calificación del control que proviene de las reglas MPA.

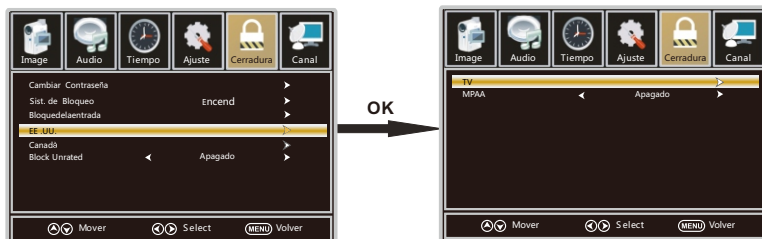

Calificación de Canadá

Presione **▼/▲** para seleccionar la Calificación de Canadá, a continuación, presione **◀/▶** para entrar.

Presione **◀/▶** para seleccionar.

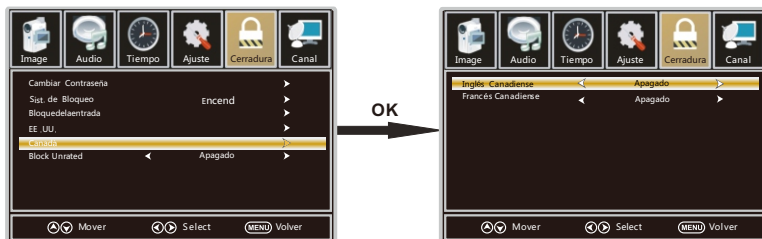

Inglés de Canadá

Presione **▼/▲** para seleccionar Inglés de Canadá, a continuación, presione **◀/▶** para ajustar.

Canadá Inglés Disponible: Apagado, C, C8 +, G, PG, 14 +, 18 +.

Francés de Canadá

Presione **▼/▲** para seleccionar el Francés de Canadá, a continuación, presione **◀/▶** para ajustar.

Francés de Canadá disponible: Apagado, G, 8ans +, 13ans +, 16ans +, 18ans +.

MENU DE CANALES

Nota: Este menú sólo se muestra cuando la fuente de entrada es la televisión.



1. Presione ◀/▶ para seleccionar el **canal** en el menú principal.
2. Presione ▼/▲ para seleccionar la opción que desea ajustar en el Menú de Canal.
3. Presione ◀/▶ para nivel deseado.
4. Cuando se ha cambiado la configuración, usted puede salir del menú pulsando MENU.

Fuente señal

Presione ▼/▲ para seleccionar Fuente señal, a continuación, presione ◀/▶ para ajustar Fuente señal disponibles: aire, por cable.

Auto Scan

Presione ▼/▲ para seleccionar Auto Scan, a continuación, pulse el botón OK para buscar los canales. Un menú de búsqueda de canal aparecerá a continuación.



Favorito

Presione el botón ▼/▲ para seleccionar Favoritos y pulse el botón OK para buscar la lista de canales favoritos.



Español

OPERACIONES DEL MENU

Lista de canales

Presione ▼/▲ para seleccionar la lista de canales, a continuación, pulse el botón OK para explorar la lista de canales. Si selecciona la opción "In Channel List" encendido, la etiqueta de la lista de canales mostrará la lista.



Mostrar / Ocultar

Presione ▼/▲ para seleccionar Mostrar, a continuación, pulse el botón OK para entrar. Mostrar u ocultar los canales en su lista de programas.

Número de canal

Presione ▼/▲ para seleccionar el número del canal, a continuación, presione ◀/▶ para ajustar.

Nombre del Canal

Presione ▼/▲ para seleccionar Nombre del Canal, a continuación, pulse el botón OK para entrar. Creación de etiquetas para los canales, hasta 7 caracteres.



MENU DE BLOQUEO

Para El Modo VGA:

1. Presione ◀/▶ para seleccionar la **imagen** en el menú principal.
2. Presione ▼/▲ para seleccionar Configuración de VGA, a continuación, pulse el botón **ok** para entrar. Un sub-menú aparecerá como a continuación.



H-Pos

Presione ▼/▲ para seleccionar H-Pos a continuación, presione ◀/▶ para ajustar.

V-Pos

Presione ▼/▲ para seleccionar V-Pos a continuación, presione ◀/▶ para ajustar.

Reloj

Presione ▼/▲ para seleccionar Reloj y pulse ◀/▶ para ajustar.

Fase

Presione ▼/▲ para seleccionar la fase a continuación, presione ◀/▶ para ajustar.

Auto

Presione ▼/▲ para seleccionar Auto, a continuación, pulse el botón **OK** para entrar. Ajuste al tiempo de la señal P de forma automática.

1. El Menú de IMAGEN y la descripción son los mismos que para el modo de TV.
2. El Idioma de Audio en el menú de **AUDIO** no es válido.
3. El Menú de Tiempo y la descripción son los mismos que para el modo de TV.
4. Los subtítulos en el menú **SETUP** no son válidos.
5. Configuración de EE.UU., Canadá, RTT y Restaurar RTT en el menú de BLOQUEO no es válido
6. EL Modo PC no tiene menú de CANAL.

Nota: La operación y la descripción de la tecla de acceso rápido son puede programar en su control remoto.

MENÚ de USB

Nota: Antes de utilizar el menú Media, Conecte el dispositivo USB y pulse el botón SOURCE para ajustar la fuente de entrada a los USB de comunicación.

Pulse ◀ / ▶ para seleccionar los USB de comunicación en el menú Fuente, a continuación, pulsar OK para entrar.

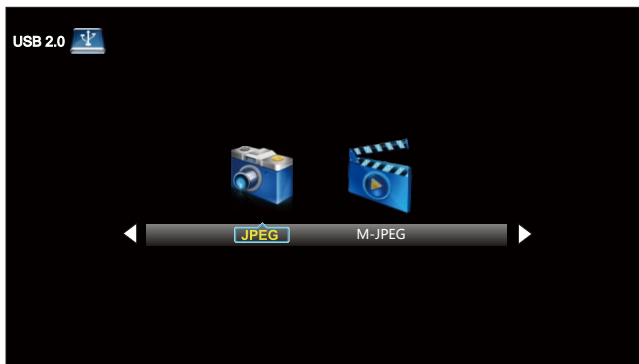

Pulse ◀ / ▶ para seleccionar la opción desea ajustar en el menú principal de Media, a continuación, pulse OK para entrar.

JPEG

Pulse ◀ / ▶ para seleccionar JPEG en el menú principal, luego pulse OK para entrar. Presione el botón EXIT para volver al menú anterior.

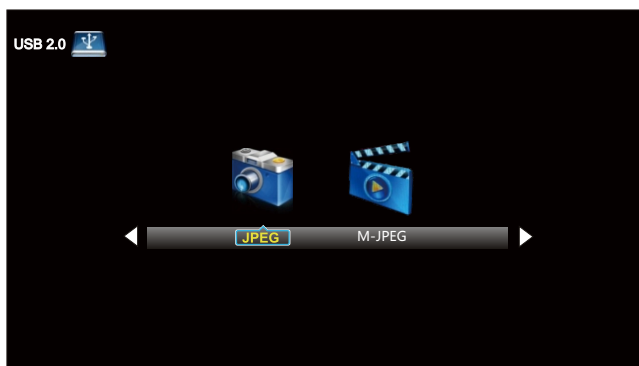

Pulse ◀ / ▶ para seleccionar el disco duro que desea ver y pulse OK para entrar.
Pulse ◀ / ▶ para seleccionar la opción de regreso para volver al menú anterior.

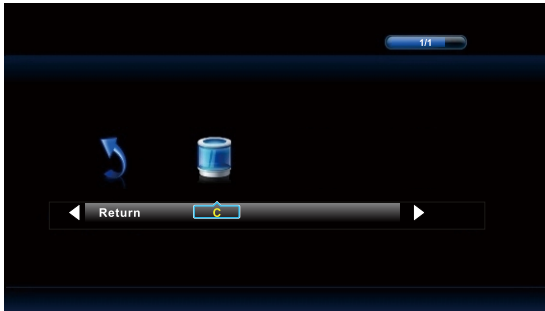

Pulse ◀ / ▶ para seleccionar el archivo que desea ver en el menú de selección de archivo, a continuación, pulse el botón OK para mostrar la imagen.

Al resaltar la opción que seleccione, aparecerá la información de la foto a la derecha y la imagen será visto de antemano en el centro.

Español

M-JPEG Menú

Pulse ◀ / ▶ para seleccionar M-JPEG en el menú principal, luego pulse OK para entrar

Pulse el botón EXIT para volver al menú anterior.



Pulse ◀ / ▶ para seleccionar el disco duro que desea ver y pulse OK para entrar.

Pulse ◀ / ▶ para seleccionar la opción de regreso para volver al menú anterior.

Al resaltar la opción que seleccione, aparecerá la información de la foto de la derecha y de la película será visto de antemano en el centro.

Pulse OK para reproducir la película seleccionada.

Pulse de pantalla para mostrar el menú de selección en la parte inferior.

Pulse ◀ / ▶ para seleccionar el menú en la parte inferior que desea ejecutar y pulse el botón OK para operar.

10. Resolución de problemas

compruebe si pueda solucionar los problemas por sí mismo.

Resolución de problemas	Control
Sin señal	Por favor, compruebe que todos los cables están correctamente conectados.
Sin matices de color	Ajuste de contraste, color y brillo.
Mancha en la pantalla	Tal vez el resultado de una señal de iluminación del coche, motor, luz de neón y otros dispositivos eléctricos o aparatos.
pantalla doble o múltiple de la imagen	Tal vez el resultado de una perturbación de una onda eléctrica de la TV, ordenador y máquina de juego o la radio.
Nieve en la pantalla	El cable de antena no está conectado correctamente.
El mando a distancia no funciona	Por favor revise la orden de las pilas y la alineación. compruebe que el IR del mando a distancia no se oculta por algo.
Zip hace ruido en la cubierta de TV	Incluso si la imagen mostrada es correcta, el ruido puede provenir de una fijación inestable del panel.
Sin sonido	Asegúrese de que usted no ha pulse el botón de silencio del panel o del mando a distancia.

11. Especificación

Este manual es sólo para su referencia, cualquier cambio en el diseño y la especificación no contará con el asesoramiento.

Tamaño de pantalla		40 Inch
Tipo de pantalla		TFT LED
Resolución(píxeles)		1920 X 1080
Relación de aspecto		16:9
Fuente de alimentación		AC120V 60Hz
Consumo de energía		75 W
Sistema TV		ATSC/NTSC
Formato de entrada de vídeo		PAL/NTSC
Potencia de salida de audio		L / R 2X8W
APOYO	Antena	YES
	AV-entrada	YES
	Ypbpr-entrada	YES
	HDMI-entrada	YES
	VGA(pc)-entrada	YES
	VGA(pc) audio-entrada	YES
	Scart-entrada	--
	Scart-salida	--
	Auricular-salida	YES
	S-video- entrada	--
	Coaxial-salida	YES
	Interfase común	--
	USB	JPEG,M-JPEG
I-pod	--	
DVD	formato de disco físico	--
	salida de vídeo de formato DVD	--
Dimensiones	Inc stand(LxWxHmm)	929 x 613 x 228 mm
	Exc stand(LxWxHmm)	929 x 550 x 85.5 mm
Peso	Neto(kilogramo)	8.8
	Bruto(kilogramo)	11



www.westinghousedigital.com



S/N: _____



Westinghouse Digital, LLC
Orange, CA

SE-UM-4005-1301